

MAX-G

1/8TH SCALE ELECTRIC 4WD RACING BUGGY

Technical Data:

- Width : 309mm
- Wheel Base : 320 ~ 325mm
- Gear Ratio : 11.12:1

Features:

- A70-75 (T6) 3mm Main Chassis
- Low Center of Gravity Radio Tray
- Aluminum Damper Stay
- φ15 mm F/R Damper Sets
- Two Piece Motor Mount
- 3 Diff. Shaft Drive 4WD

Features:

- Hard Anodized Chassis Related Products, Wheel Hubs & Nuts, etc.
- Universal Drive Shafts
- Tray for Two Batteries & ESC
- Rear Mud Guards
- Electronic Braking

取扱説明書
INSTRUCTION MANUAL



キットは、製品改良の為予告なく仕様を変更することがあります。

The contents are subject to change without notice due to product improvements and specification changes.

●キット以外に必要なもの

- ・ RCカー用プロポ (送信機、受信機、サーボ)
- ・ 送信機用バッテリー
- ・ モーター
- ・ スピードコントローラー
- ・ 車体用バッテリー
- ・ 充電器
- ・ ボディ塗装用の塗料
- ・ タイヤ&ホイール

●キット製作に便利な工具類

- ・ ボックスレンチ (5mm)
- ・ ラジオペンチ
- ・ ニッパー
- ・ カッターナイフ
- ・ ハサミ
- ・ ノギス
- ・ ハンダ&ハンダごて
- ・ ネジロック剤
- ・ 瞬間接着剤

●プロポのニュートラル設定

*使用するプロポ、スピードコントローラーに付属する取扱説明書をよく読み、事前に使用方法を理解しておいてください。

- 1.送信機のスイッチをONにします。
- 2.送信機のトリムをセンターに合わせます。
- 3.スピードコントローラーの説明書に従って、送信機のスロットル側の設定をおこないます。
- 4.説明書に従って、スピードコントローラーのスイッチをONにし、初期設定をおこないます。
- 5.送信機のハンドル/スティックを動かしてサーボが正常に動くか確認します。
- 6.スピードコントローラーのスイッチをOFFにします。
- 7.送信機のスイッチをOFFにします。

●Items required for operation

- ・ 2ch radio set for RC car (Transmitter, Receiver, Servo)
- ・ Batteries for transmitter
- ・ Motor
- ・ ESC (Electric Speed Controller)
- ・ Batteries for RC car
- ・ Charger
- ・ Body paint tools
- ・ Tire / Wheel

●Tools required

- ・ Box Wrench (5mm)
- ・ Needle Nose Pliers
- ・ Wire Cutters
- ・ Sharp Hobby Knife
- ・ Scissors
- ・ Vernier Calipers
- ・ Solder / Soldering Iron
- ・ Screw Lock Liquid
- ・ Instant Glue

●Neutral setting of transmitter

*Before setting, read the instructions attached to the transmitter and ESC.

- 1.Turn on the transmitter.
- 2.Set trims of transmitter to center.
- 3.Set throttle side of transmitter according to the instruction manual of ESC.
- 4.Turn on the ESC according to the instruction manual and set the default.
- 5.Check that the servos move properly in accordance with the control from transmitter.
- 6.Turn off the ESC.
- 7.Turn off the transmitter.

使用ビス類一覧

Screw Chart These are the actual sizes of the screws includes with this kit.

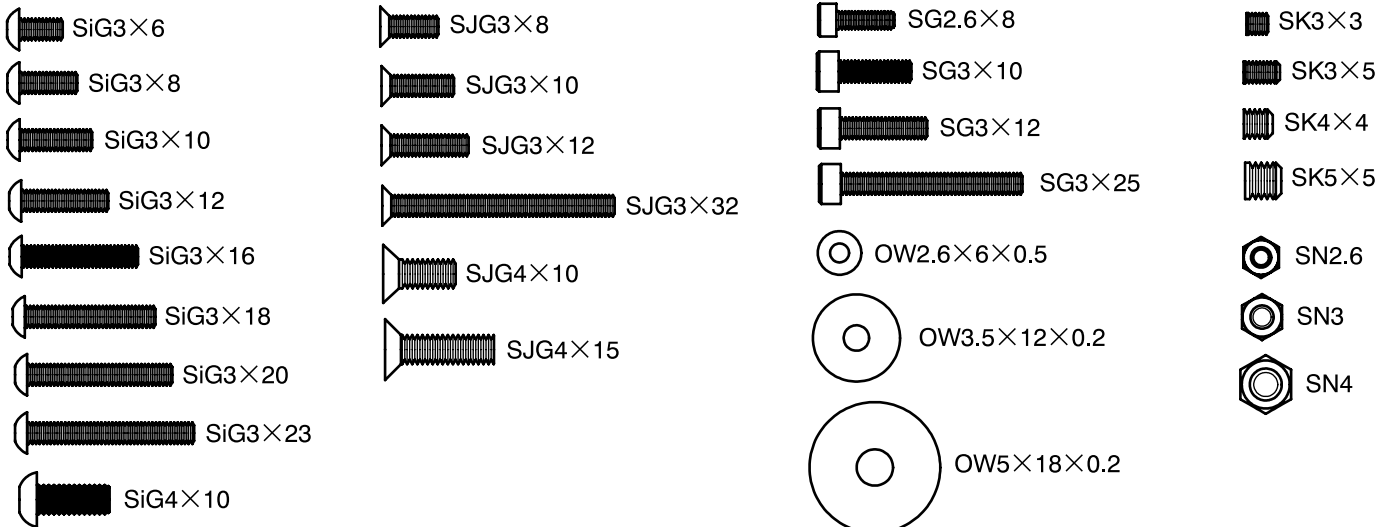

1 ラジオプレート、バッテリーホルダーの取外し Radio Plate, Battery Holder

ラジオプレートとバッテリーホルダーを取外します。
Remove the radio plate and battery holder.

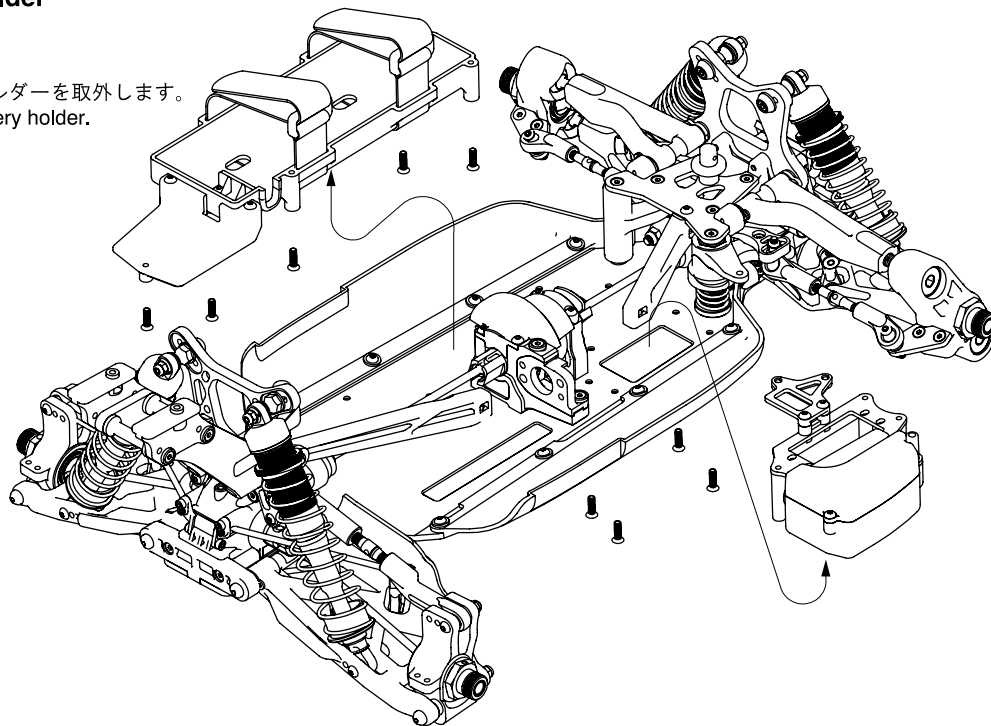

2 モーターの取付け Motor

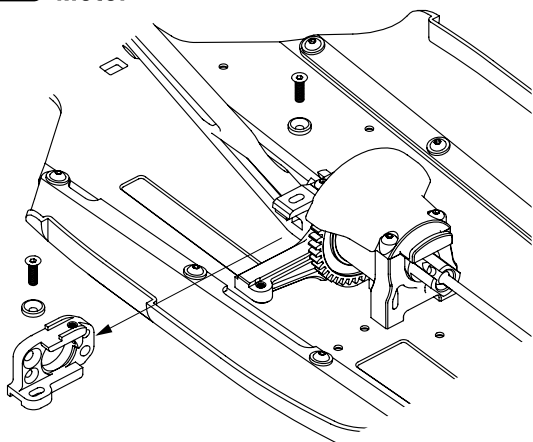

モーター(別売)
Motor (Not included)

M4ビス取付穴
Installation hole for M4 screw

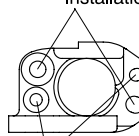

M3ビス取付穴
Installation hole for M3 screw

使用モーターの取付ビス穴形状に合わせて
SJG3×10、SG3×10、SJG4×10、SiG4×10を選択します。
Select the screw (SJG3×10、SG3×10、SJG4×10、SiG4×10)
according to the shape of hole for the installation screw of your motor.

SK4×4
モーターのDカット部分に対して
垂直に締め込みます。
Tightened in accordance with
the D cut of motor vertically.

SG3×10

E0713(14T)

SiG4×10

SJG3×10

E0187B

SJG4×10

12.5mm

※ギヤのバッククラッシュ調整
※Adjustment of gear backlash

ギヤが軽く回るようにモーターの位置を決め、SJG3×10で固定します。
Set motor position to turn the gear lightly, and fix it with SJG3×10.

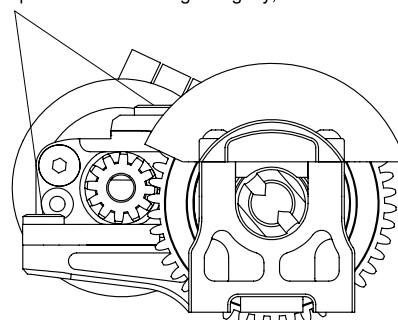
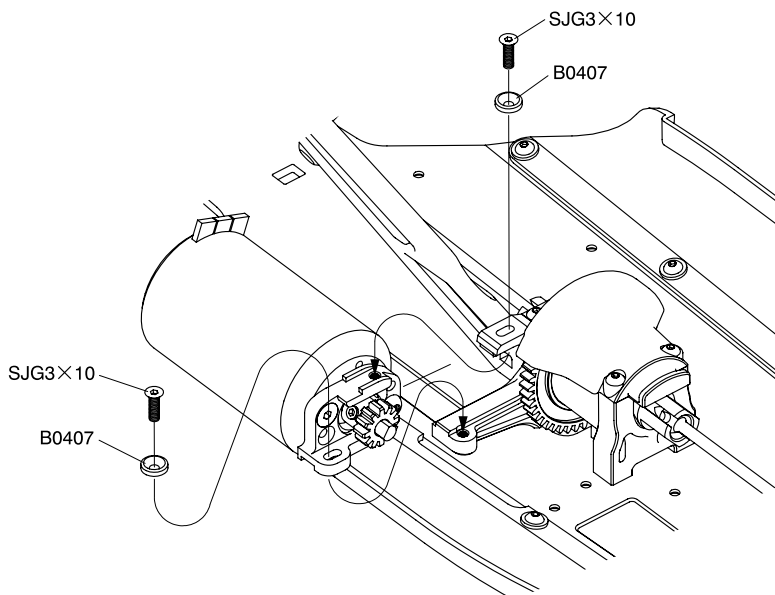

3 スピードコントローラーの取付け Speed Controller

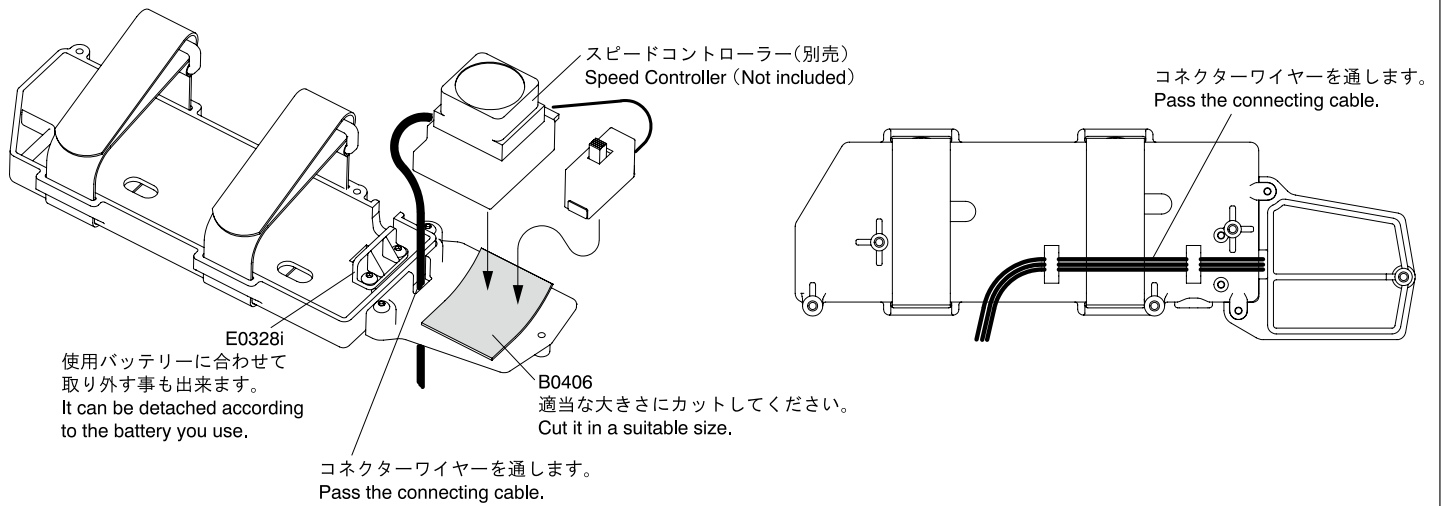

4 バッテリーホルダーの取付け Battery Holder

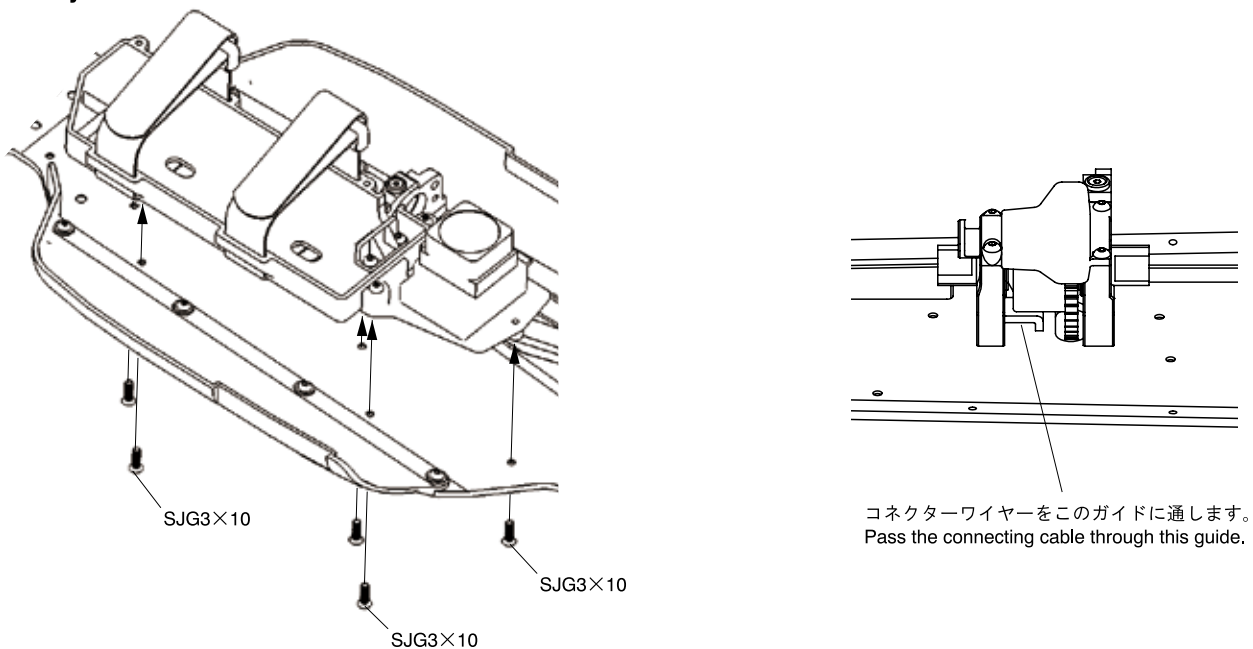

5 ラジオプレートの組立 Radio Plate

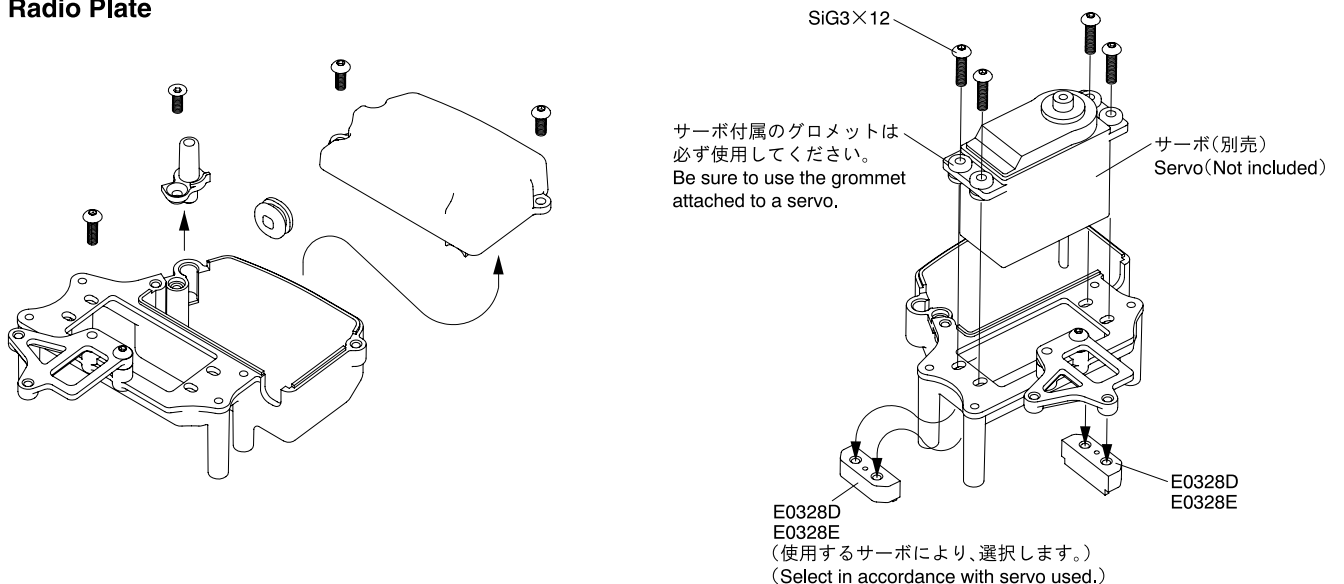

6 ラジオプレートの取付け Radio Plate

サーボ、ESCからのコネクターワイヤーを通し、コネクターを受信機に接続します。
The connector is connected with receiver through the connecting wire from the servo and ESC.

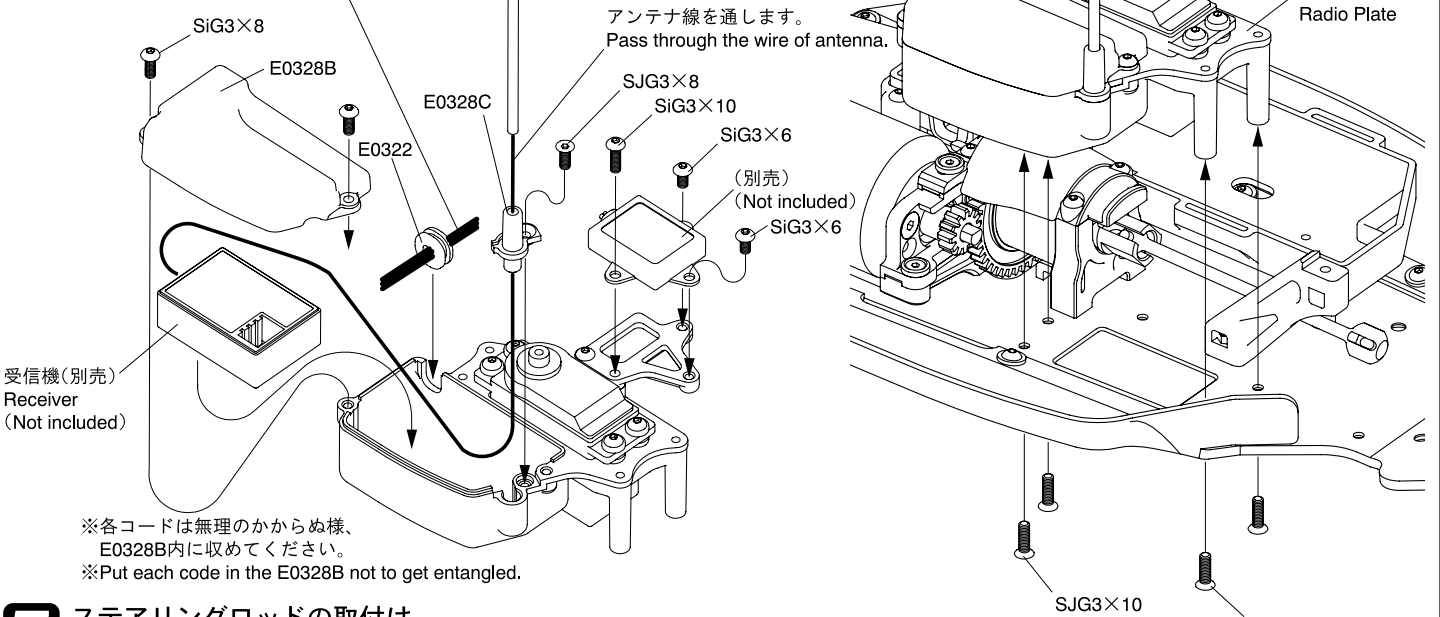

7 ステアリングロッドの取付け Steering Rod

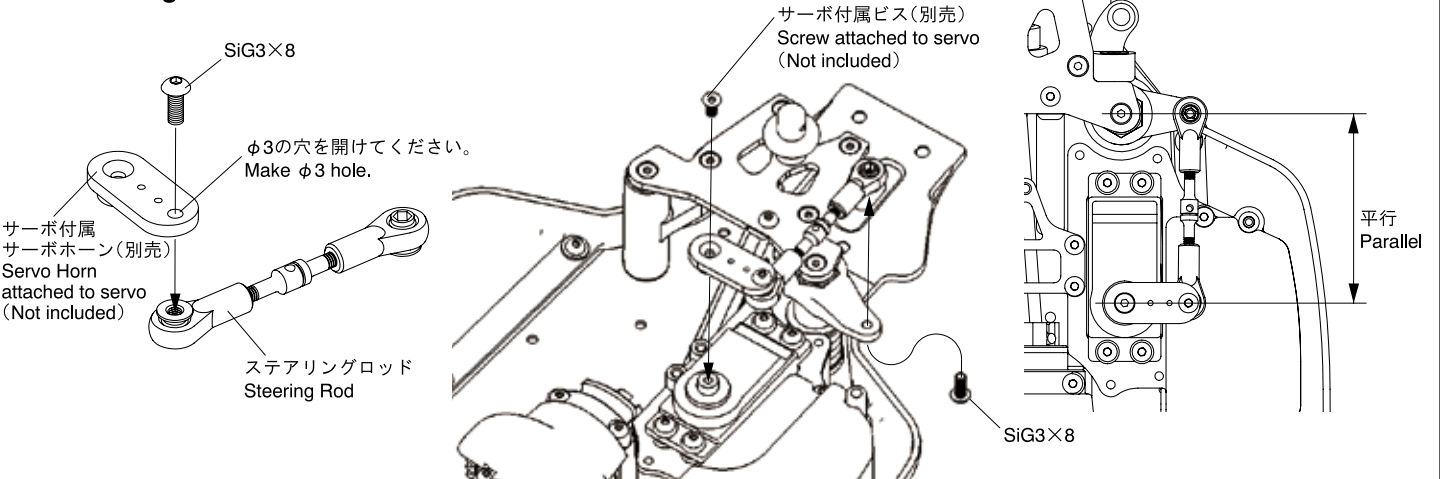

8 バッテリーの組立 Battery

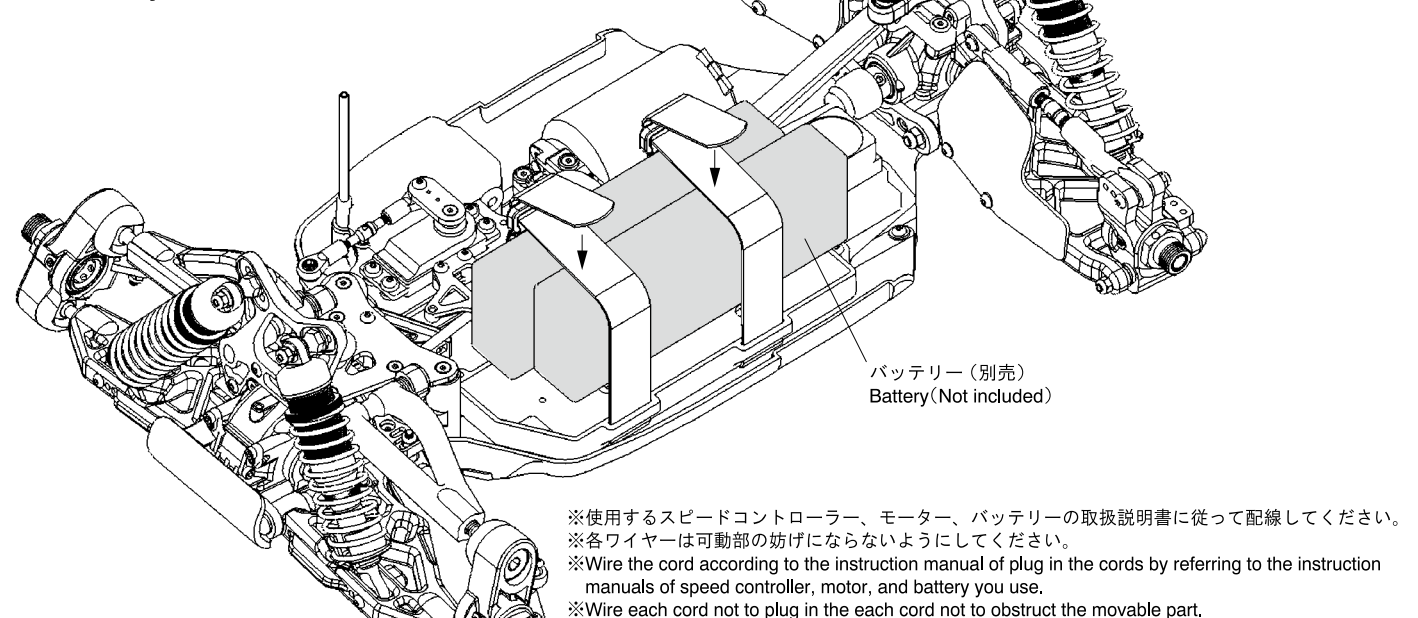

9 ウイングの取付け
Wing

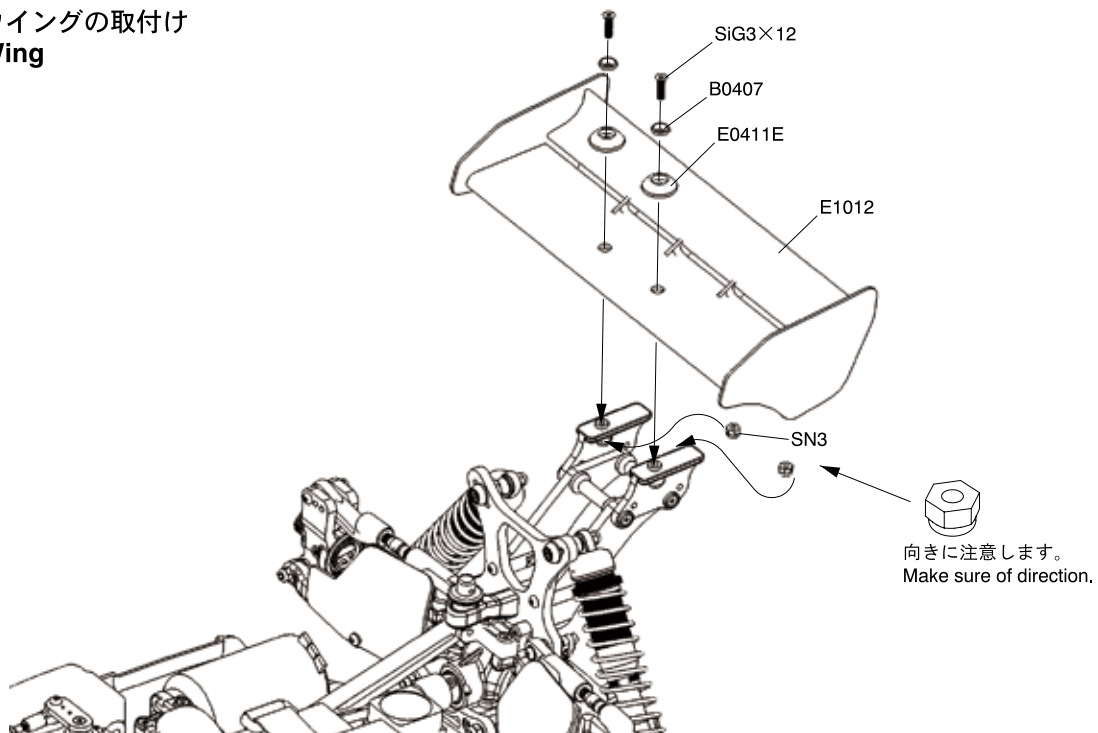

10 タイヤの取付け
Tire

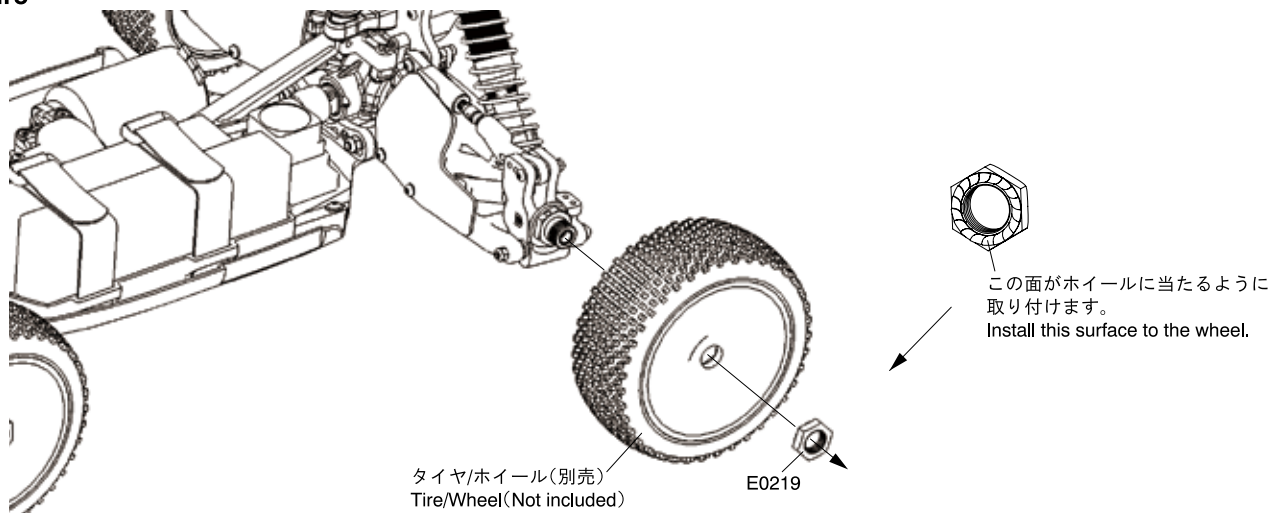

11 ボディ
Body

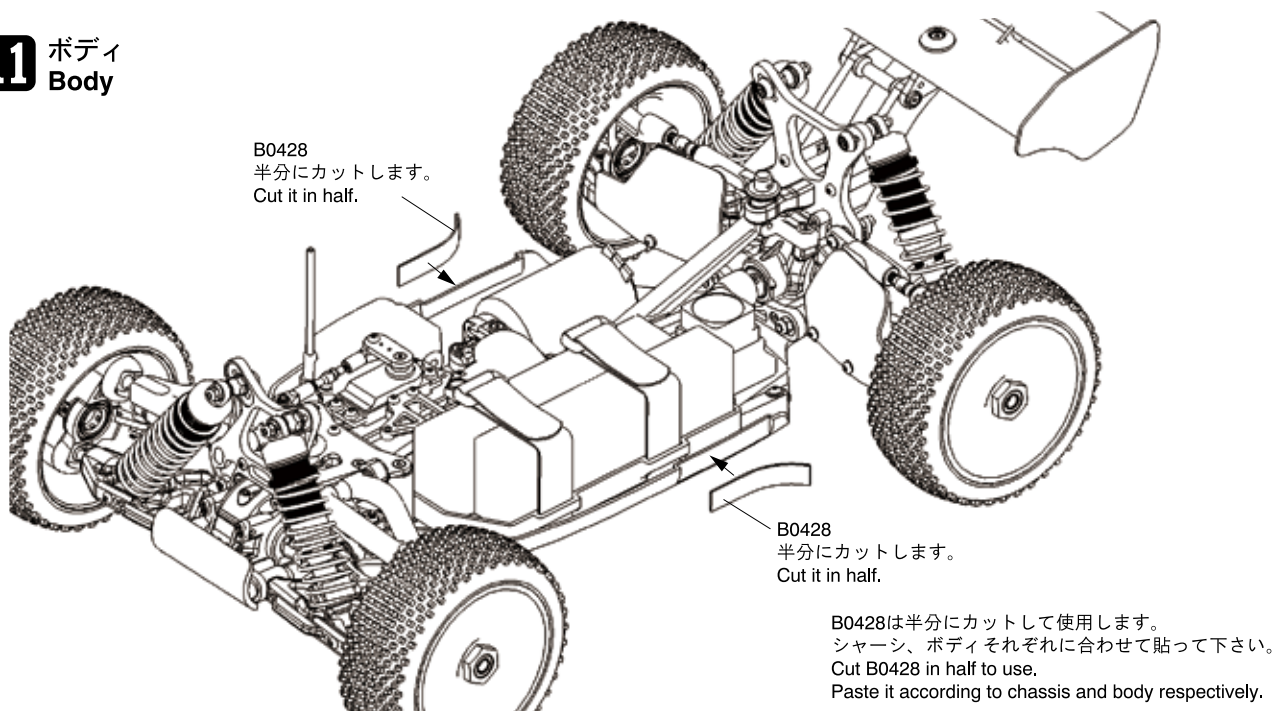

12 ボディ Body

(ボディの塗装)

塗装する前に中性洗剤でボディ内側を洗い流して乾かしてください。
Before painting, wash inside with neutral detergent.

各部ウインドウにマスキングをしてポリカーボネート塗料で塗装します。
Apply polycarbonate painting after masking off windows.

塗料が乾いたらマスキングをはがして、保護フィルムをはがしてください。
When paintings are dried out, peel off masking and protective films.

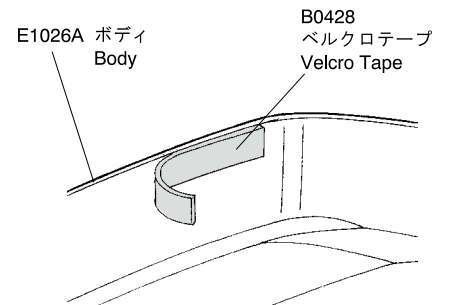
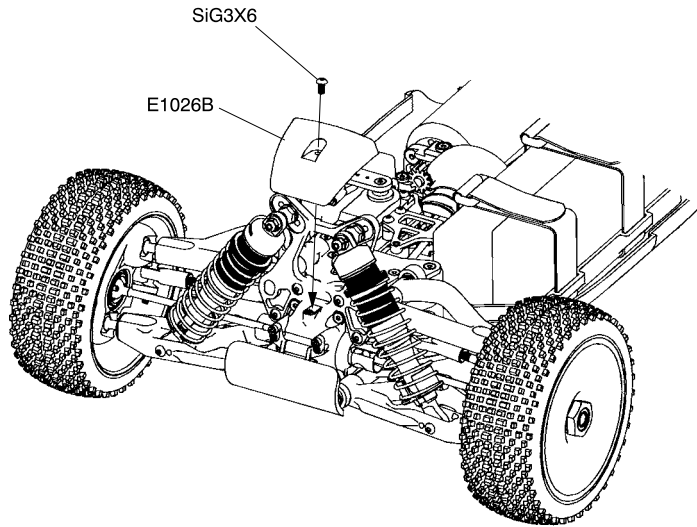
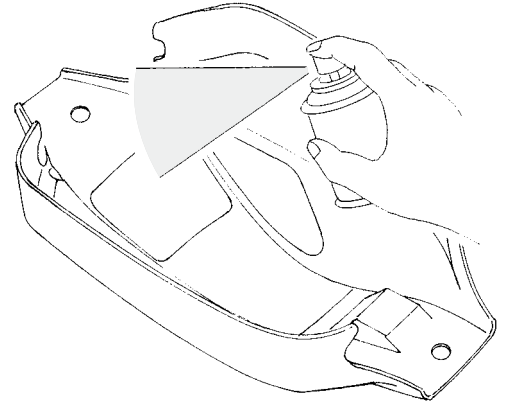
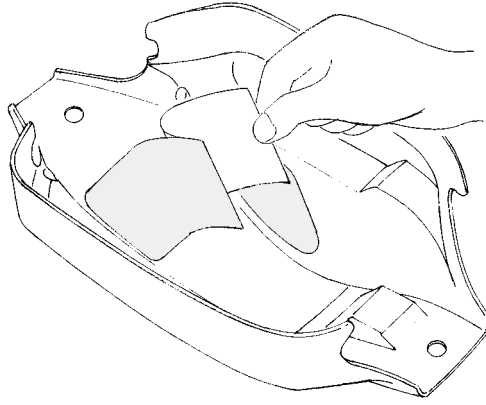

E0412R/Lに貼ったB0428に合う様に残りのB0428を貼ります。
B0428 of the remainder is pasted to be suitable for B0428 pasted to E0412R/L.

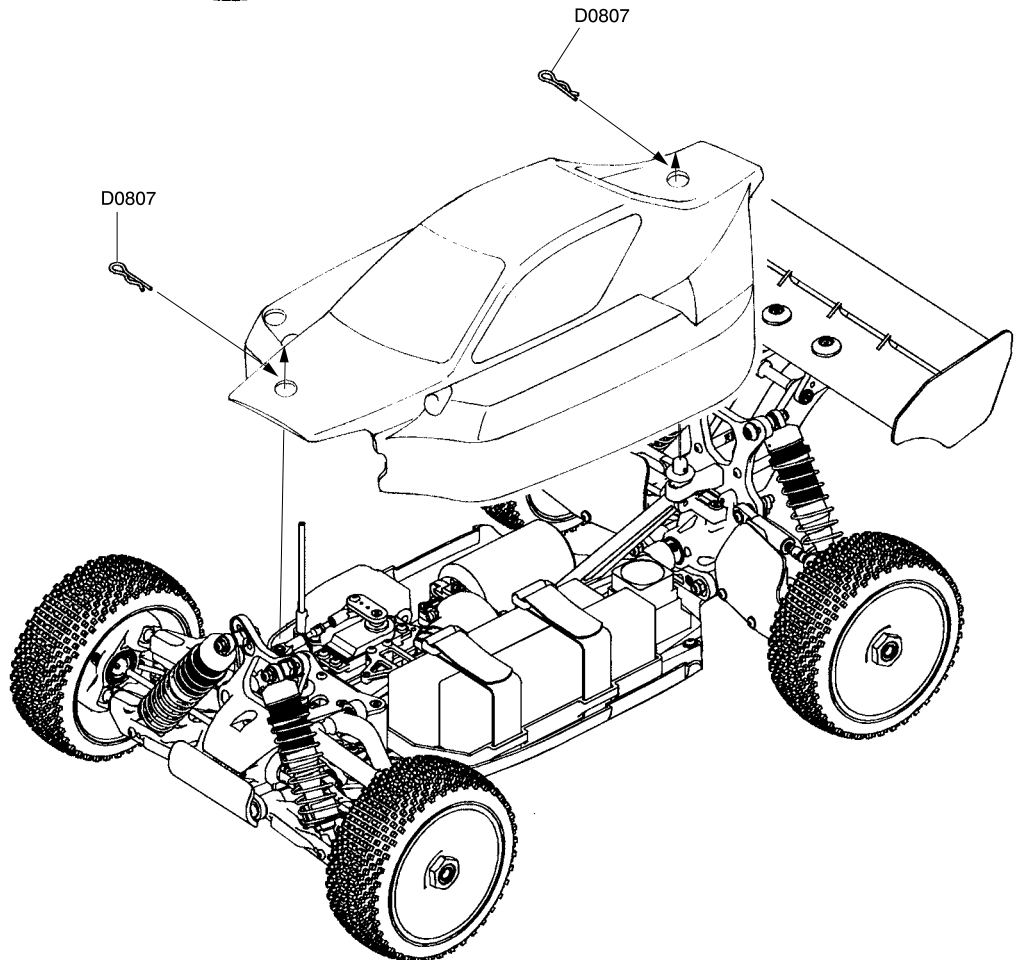

フロントデフ
Front Diff.

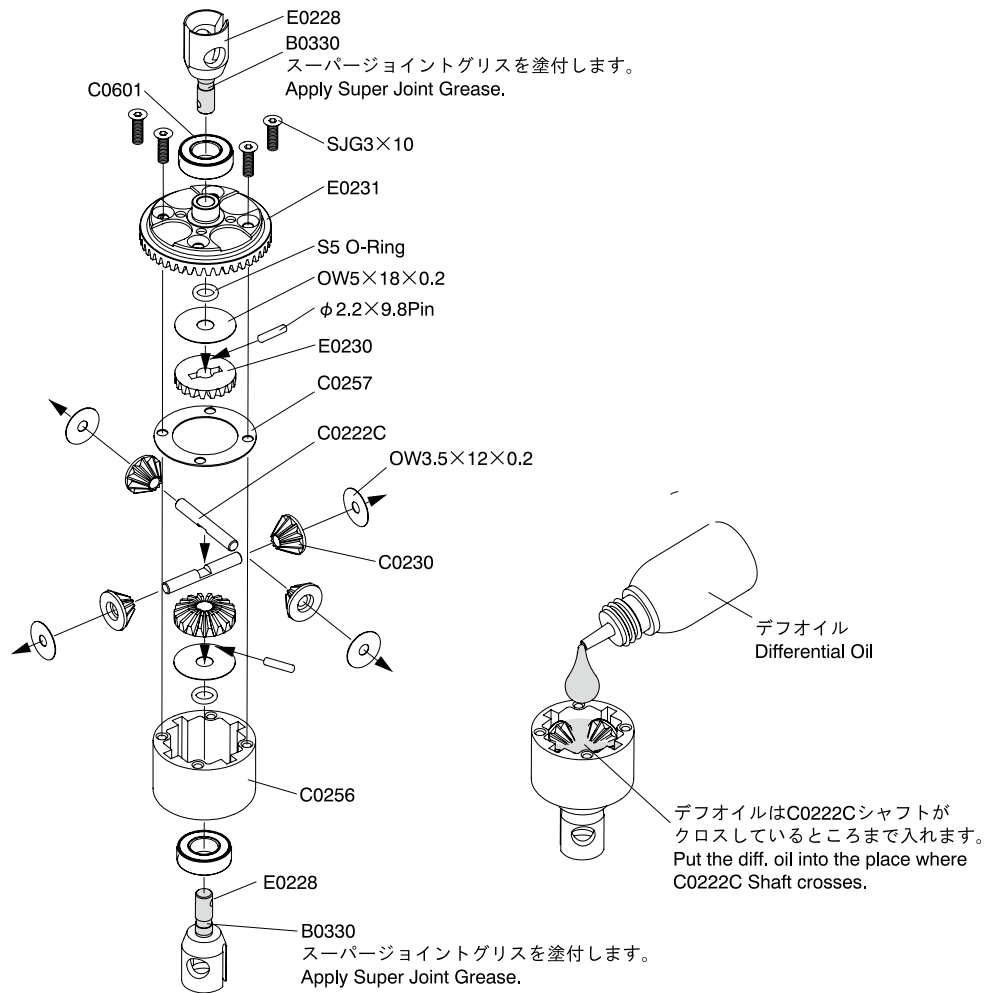
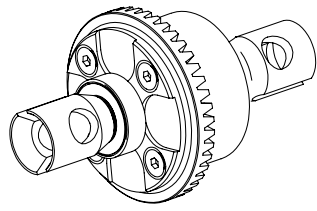

フロントギヤボックス
Front Gear Box

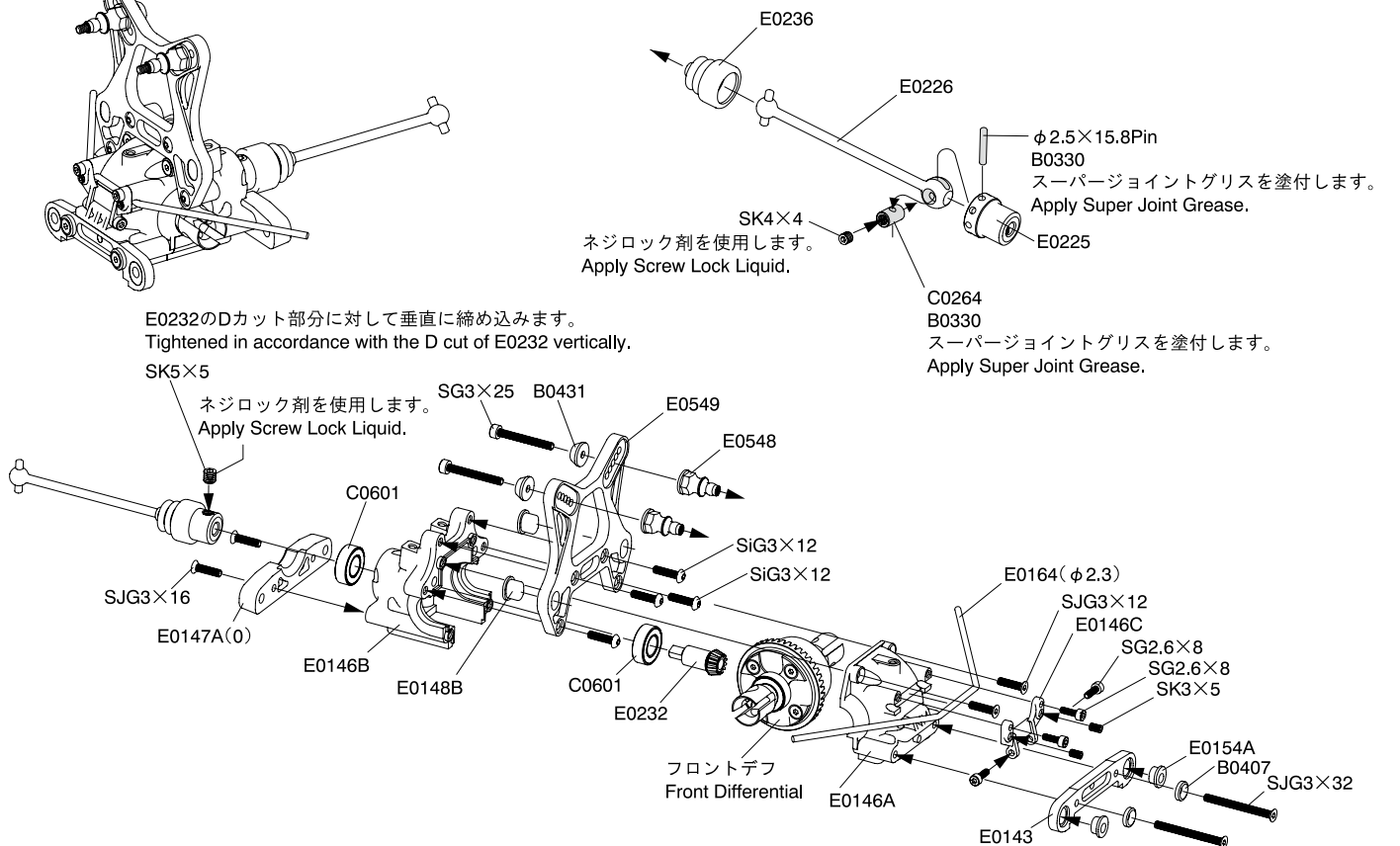
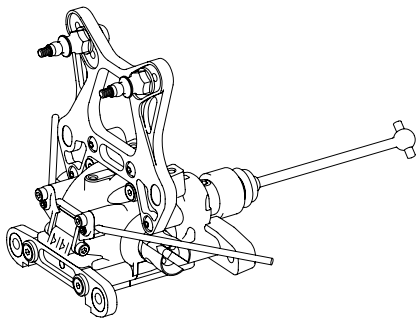

※SK3×5はE0164がガタ無くスムーズに動くように締め込みます。
※Tighten SK3×5 so that E0164 moves smoothly.

フロントササアーム Front Suspension Arm

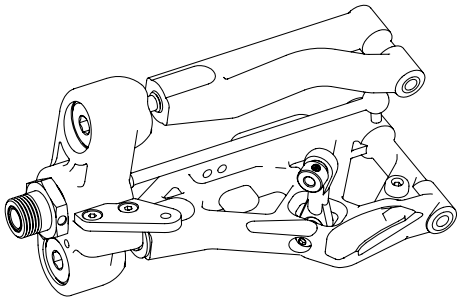

※本図はフロントササアームL
 ※This figure is Front Suspension Arm L
 ※フロントササアームRは()内パーツを使用し、対称形となります。
 ※Front Suspension Arm R becomes a symmetric figure by using parts in ().

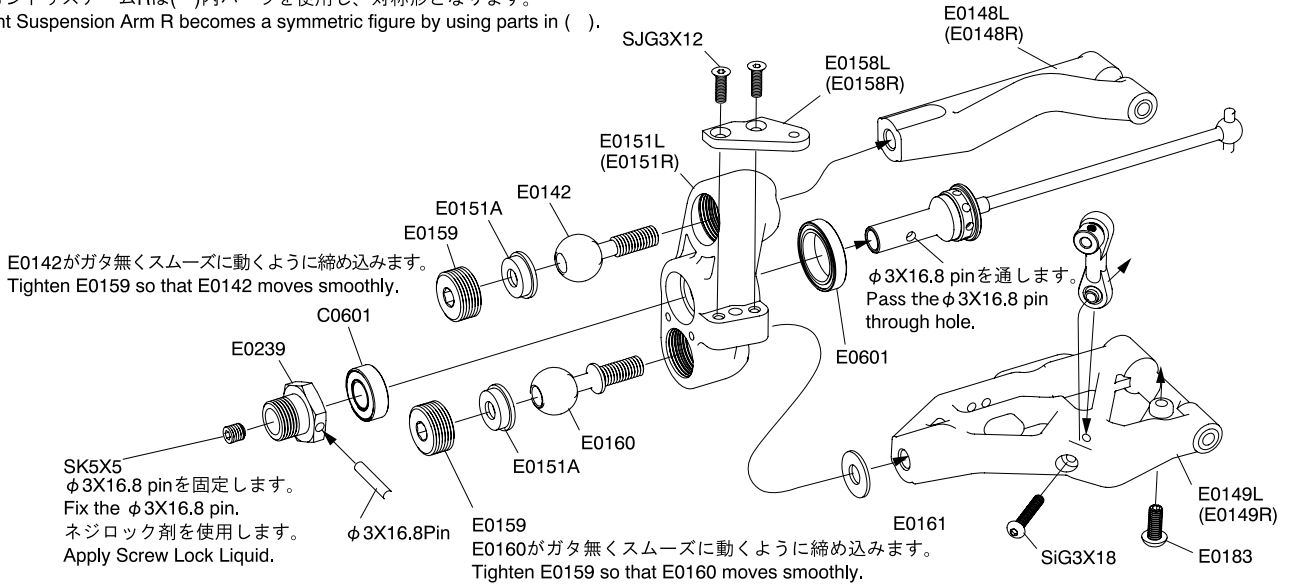
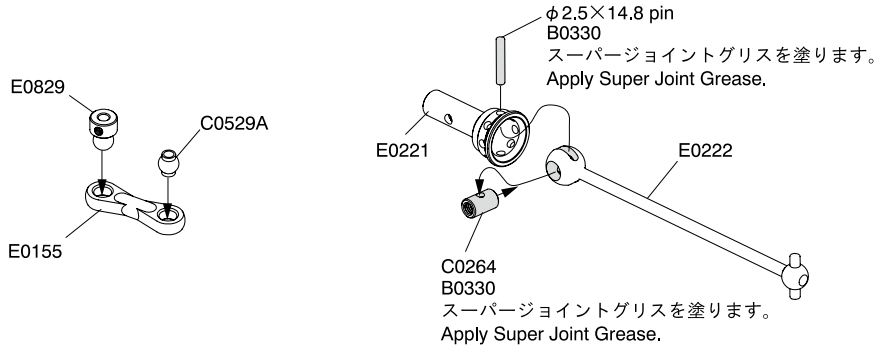

フロントアッセンブリー Front Assembly

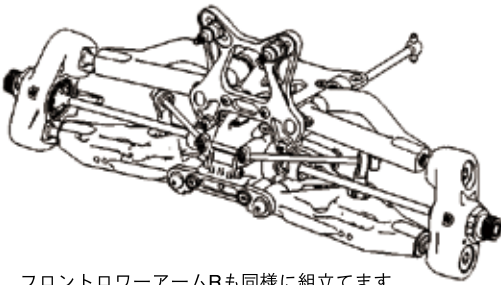

フロントローアームRも同様に組立てます。
 Assemble Front Lower Arm R as well.

フロントローアームがガタ無くスムーズに動くように締め込みます。
 Tighten front lower Arm so that E0123 moves smoothly.

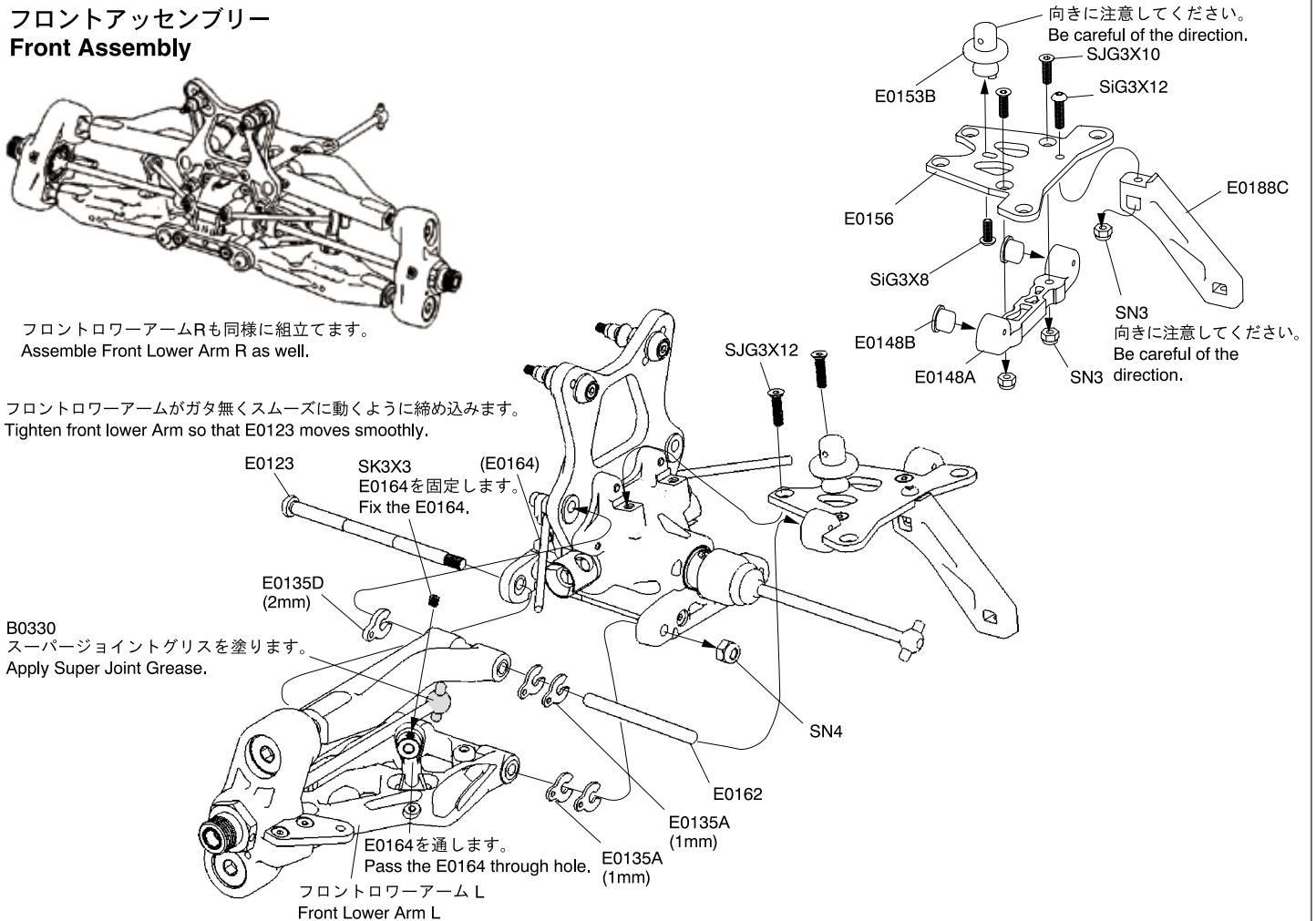

フロントダンパー Front Damper

※2組作ります。
※Assemble two sets.

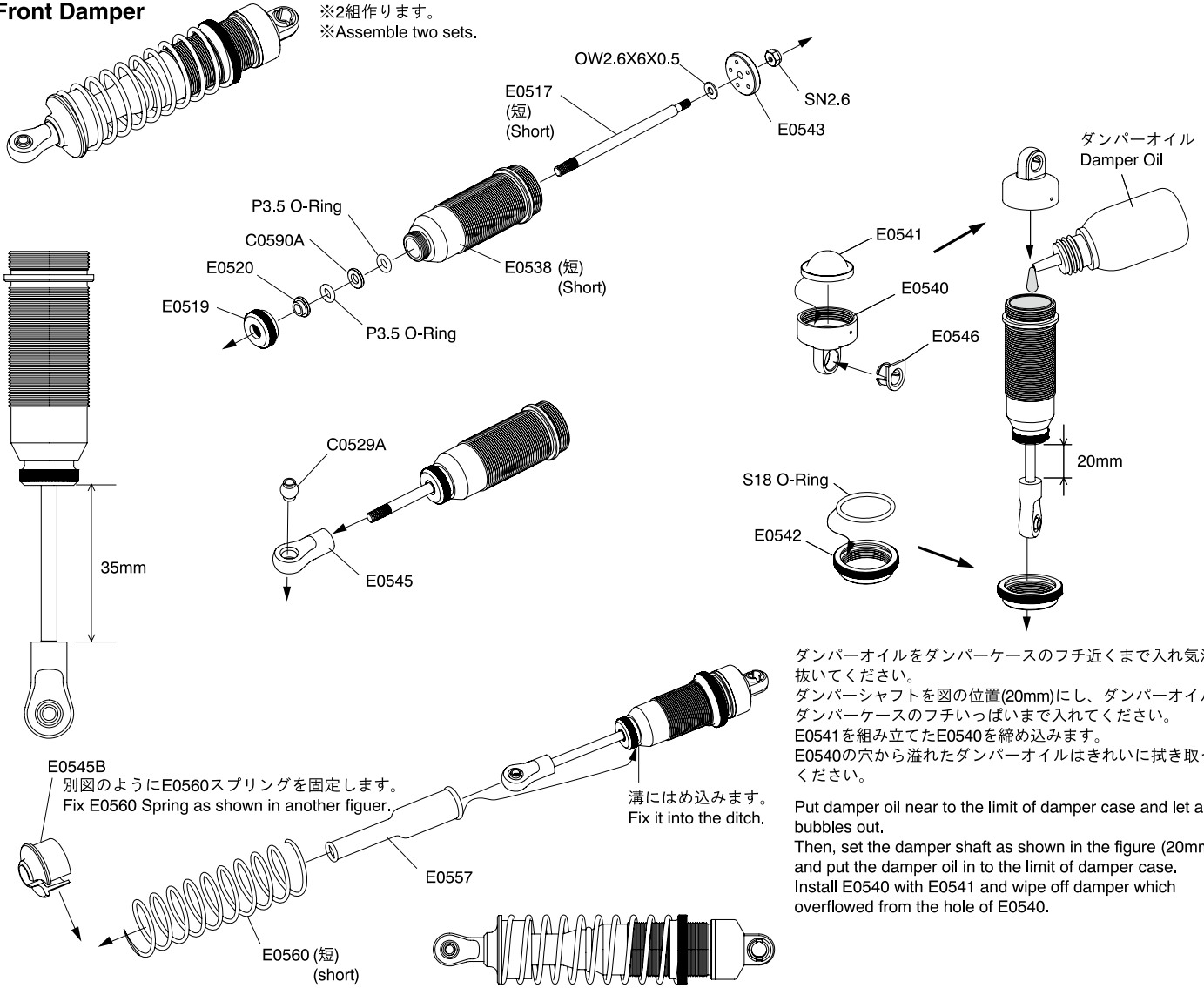

ダンパーオイルをダンパーケースのフチ近くまで入れ気泡を抜いてください。
ダンパーシャフトを図の位置(20mm)にし、ダンパーオイルをダンパーケースのフチいっぱいまで入れてください。
E0541を組み立てたE0540を締め込みます。
E0540の穴から溢れたダンパーオイルはきれいに拭き取ってください。

Put damper oil near to the limit of damper case and let air bubbles out.
Then, set the damper shaft as shown in the figure (20mm) and put the damper oil in to the limit of damper case.
Install E0540 with E0541 and wipe off damper which overflowed from the hole of E0540.

フロントダンパーの取付け Front Damper

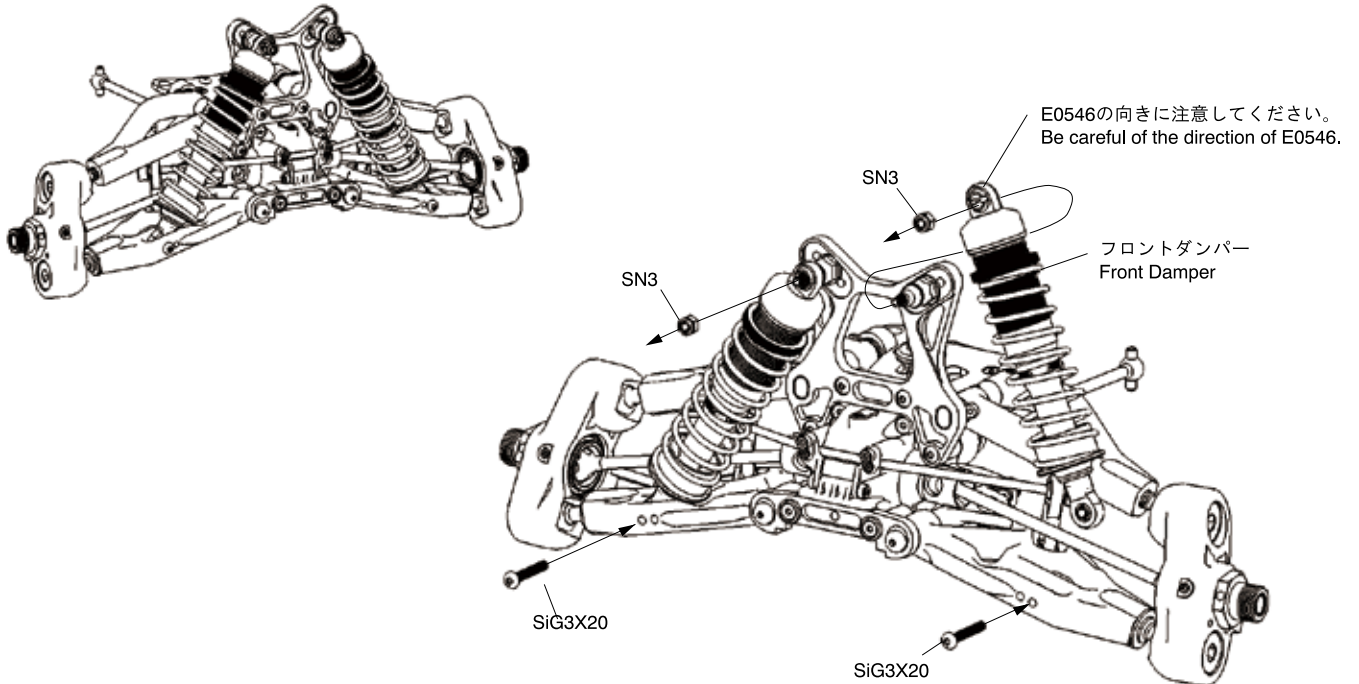

**サーボセーバー
Servo Saver**

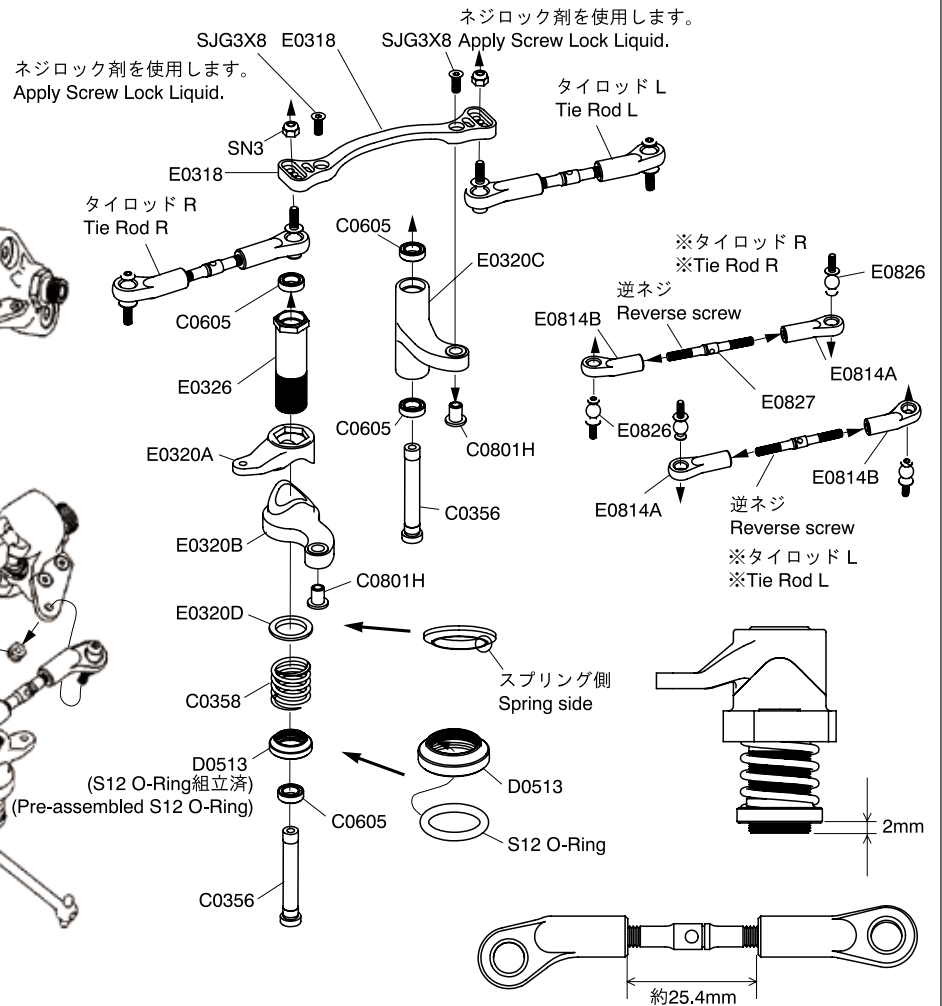
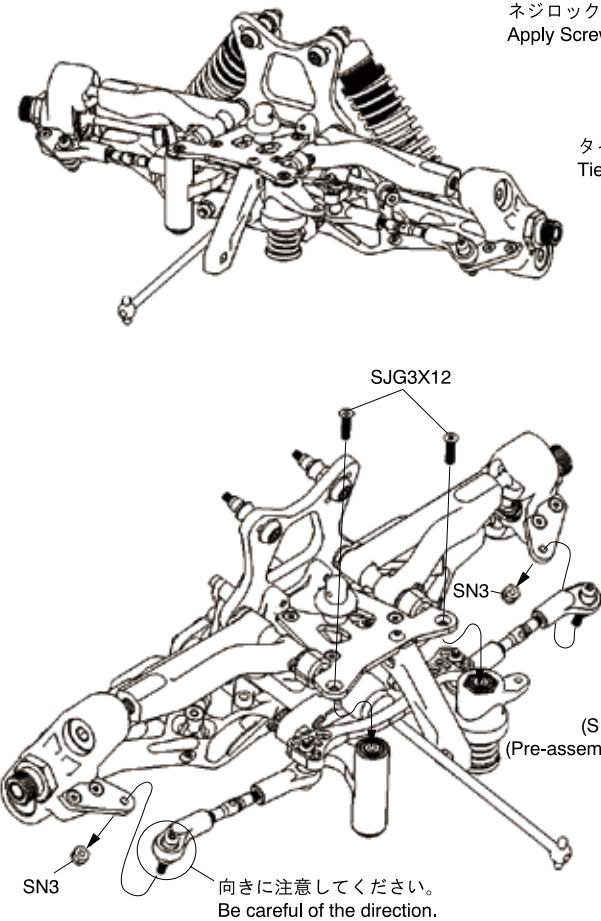

**センターデフ
Center Differential**

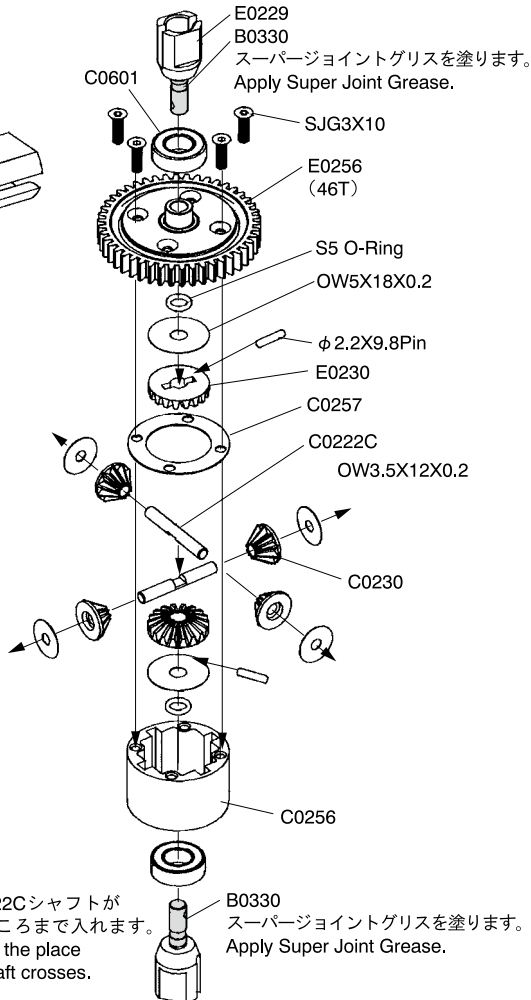
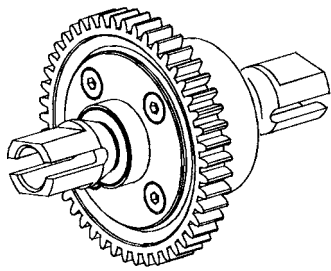

**モーターマウント
Motor Mount**

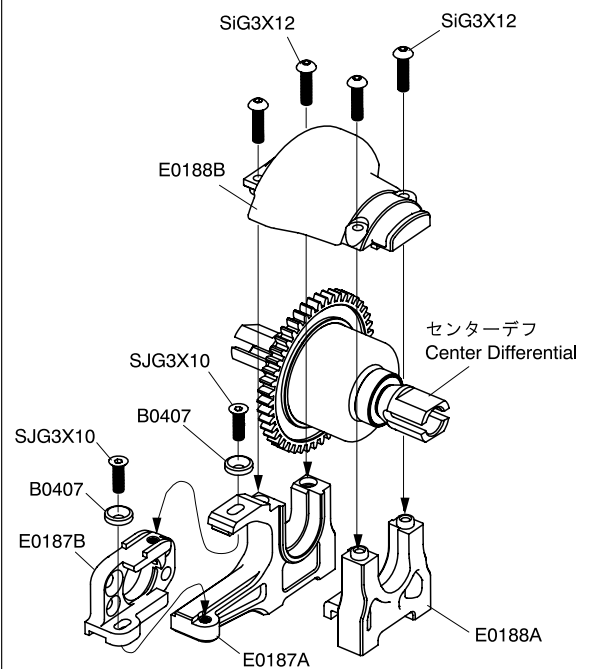
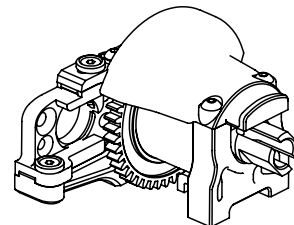

リヤデフ
Rear Differential

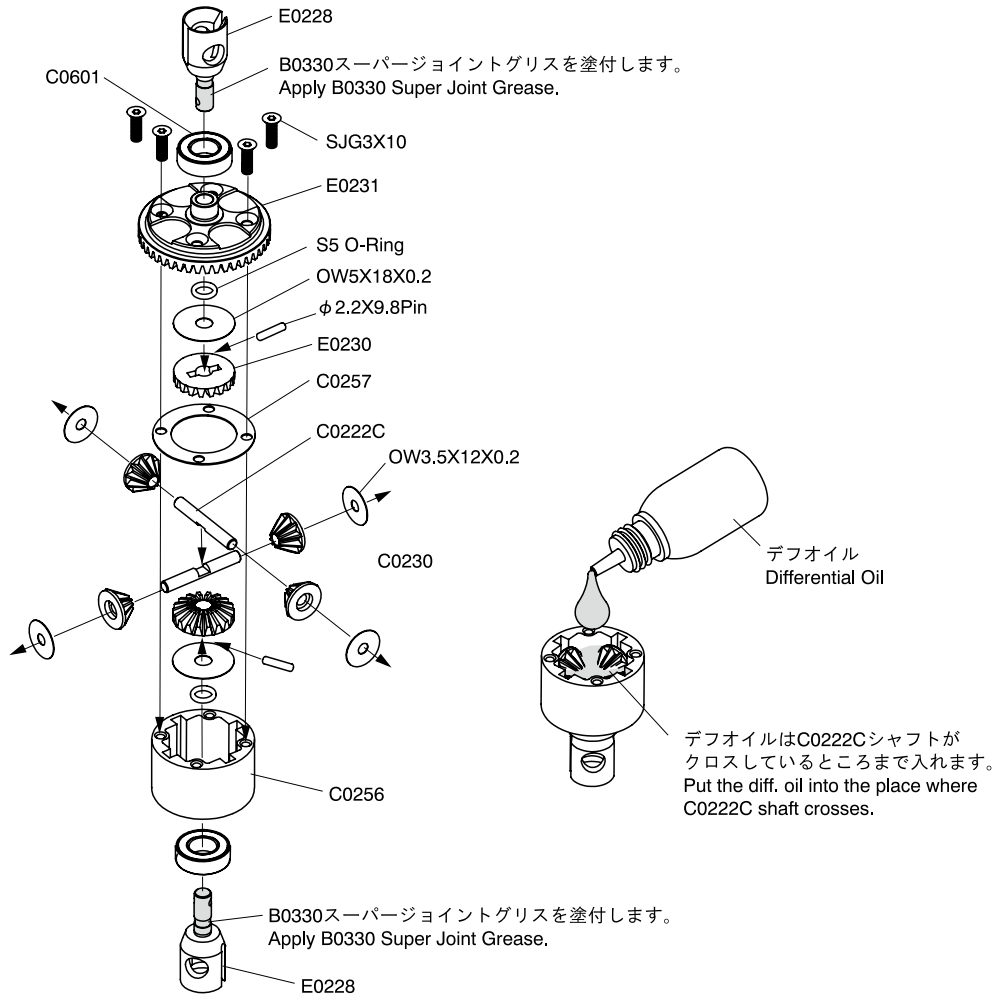
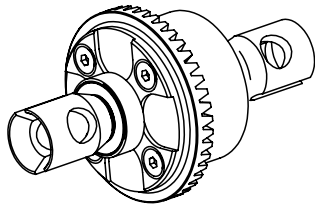

リヤギヤボックス
Rear Gear Box

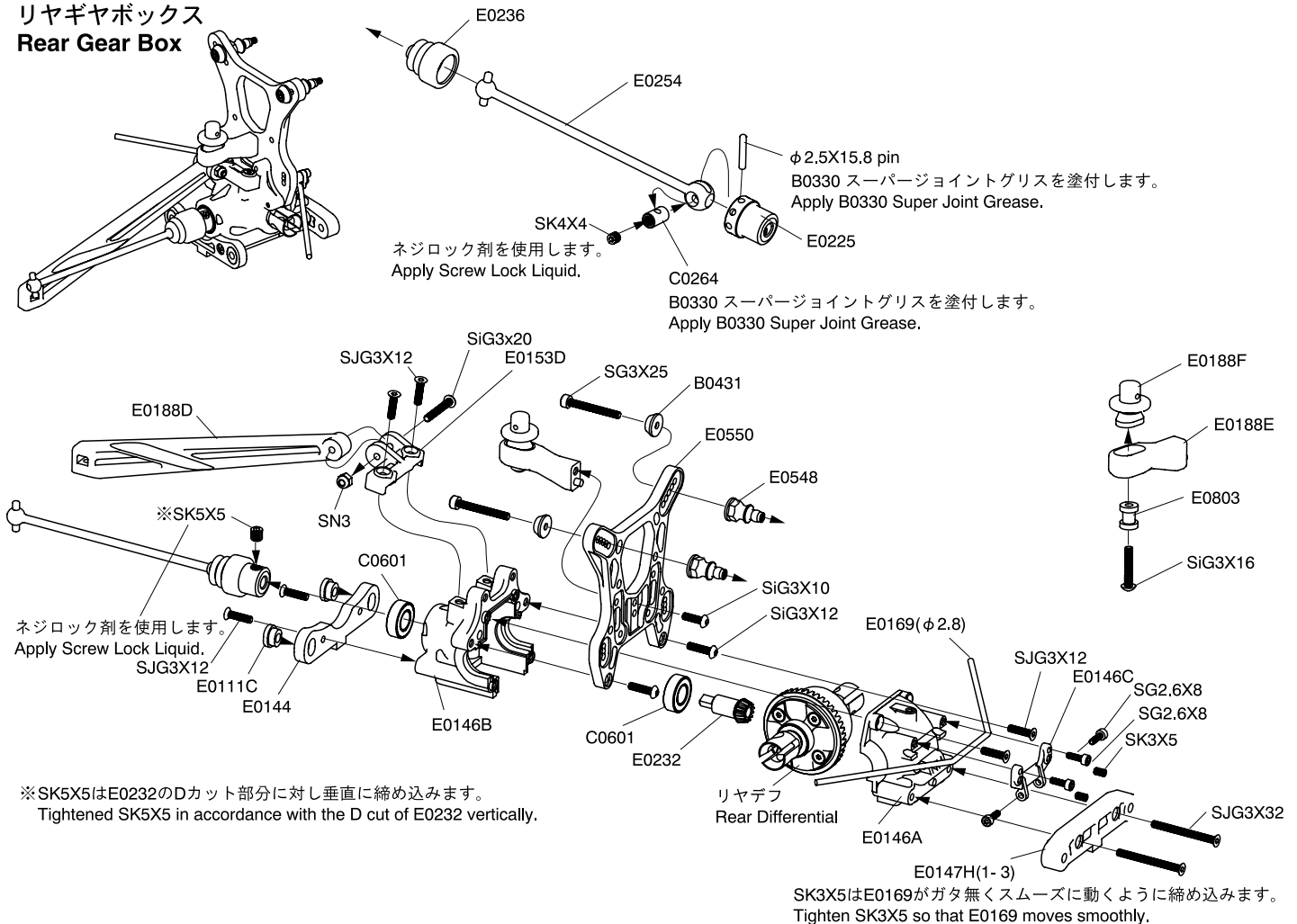
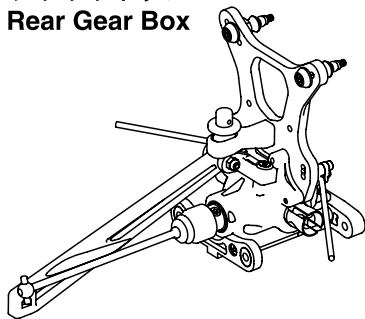

リヤサスアーム Rear Suspension Arm

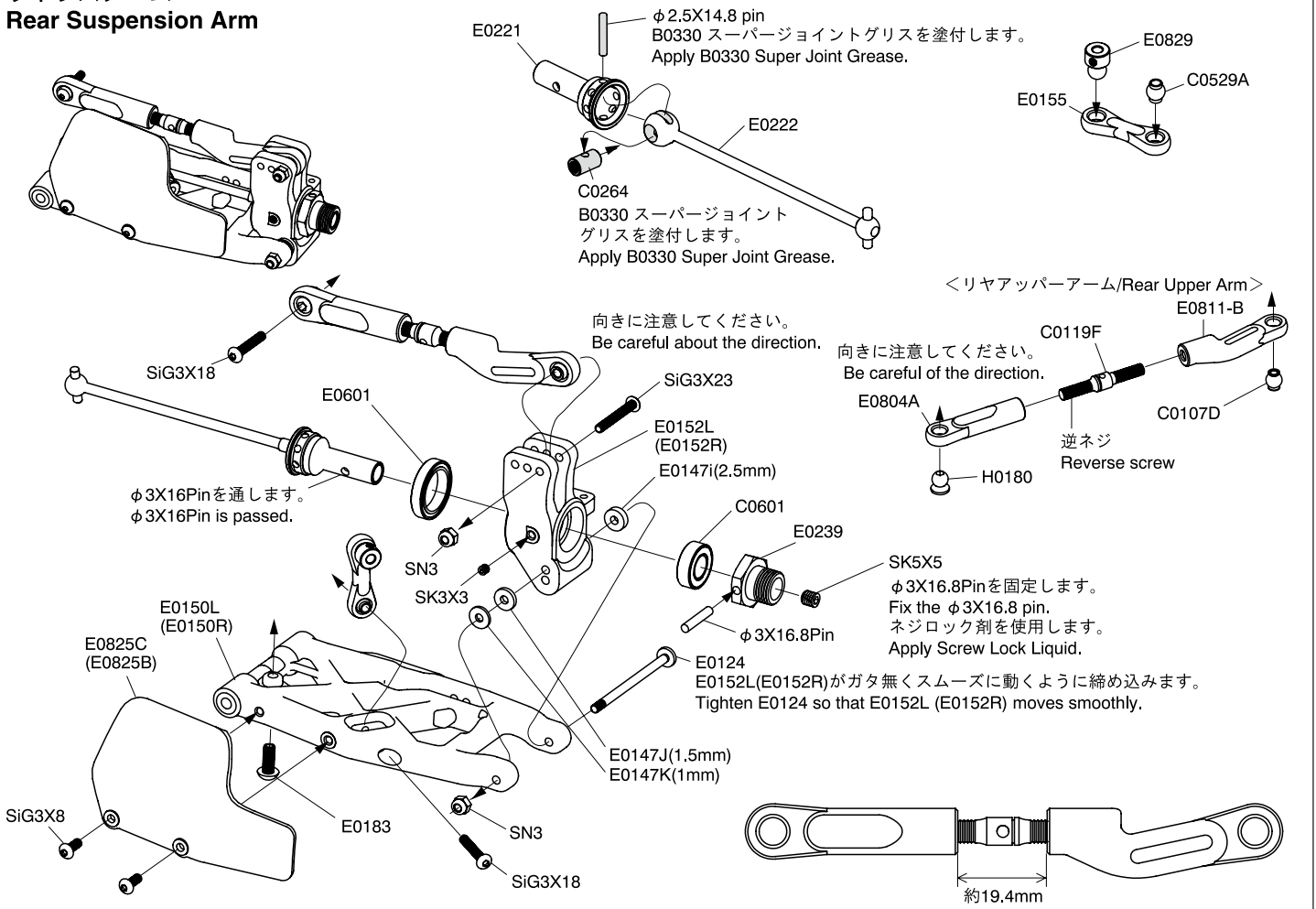

リヤアッセンブリー Rear Assembly

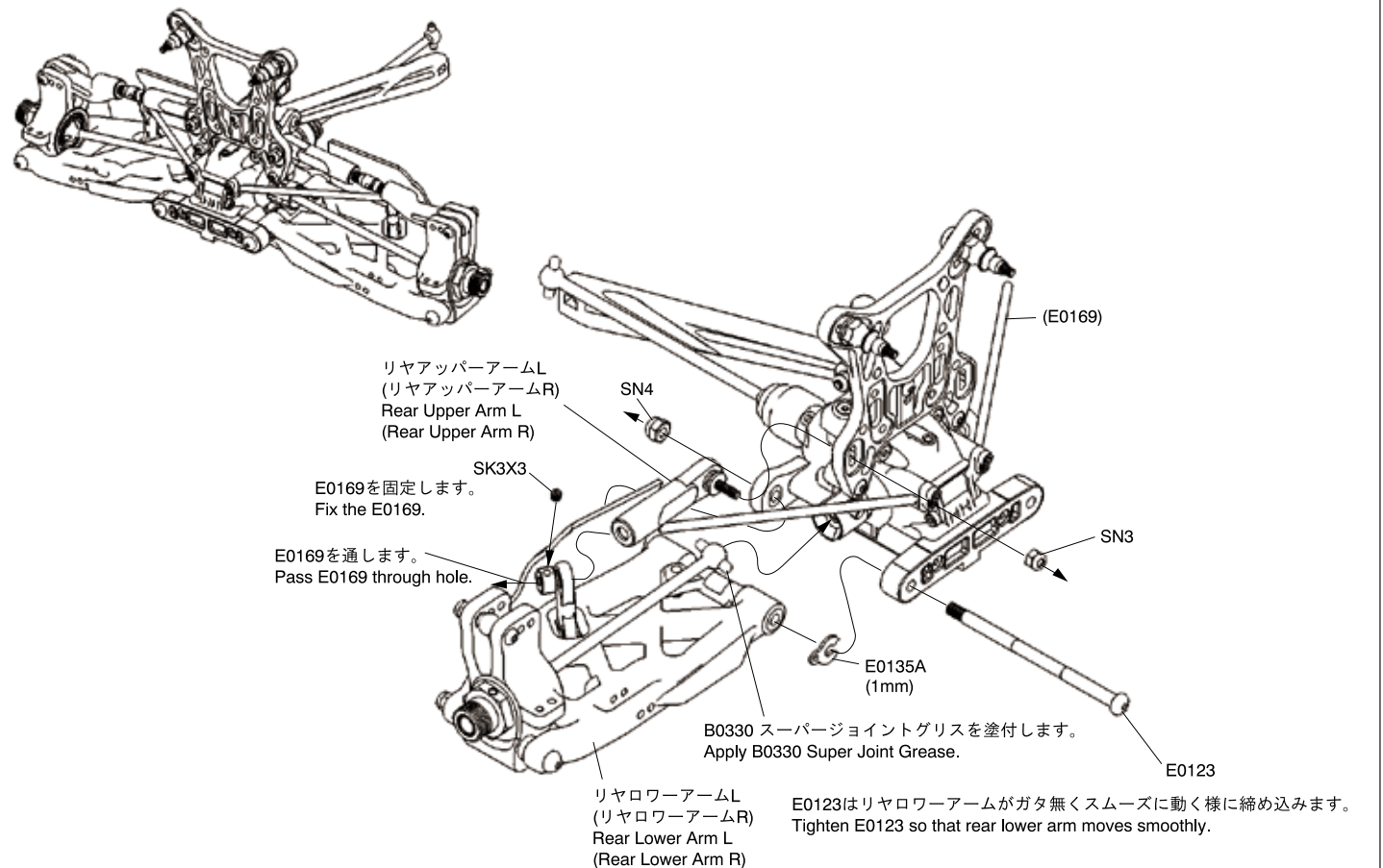

リヤダンパー Rear Damper

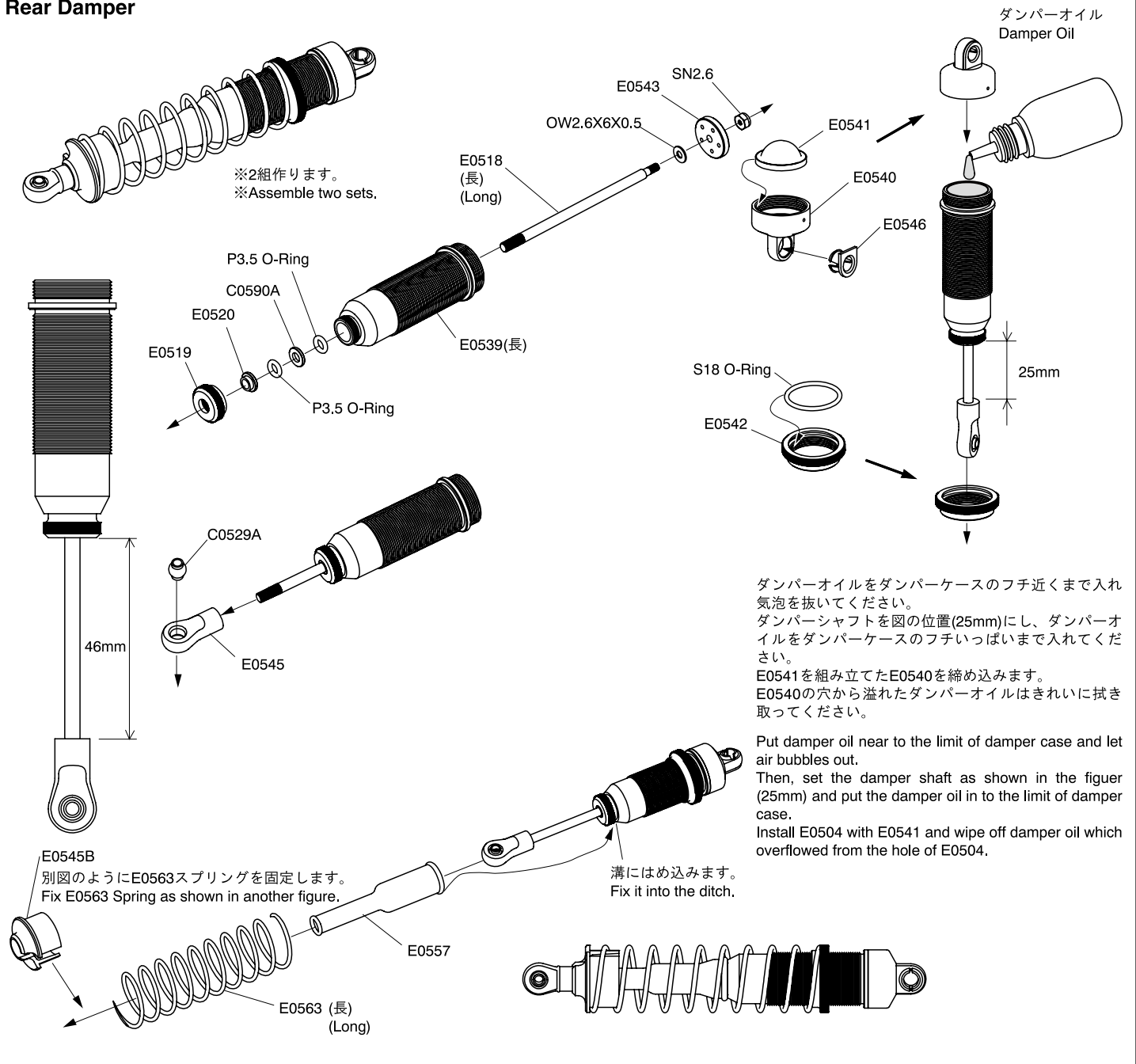

リヤダンパーの取付け Rear Damper

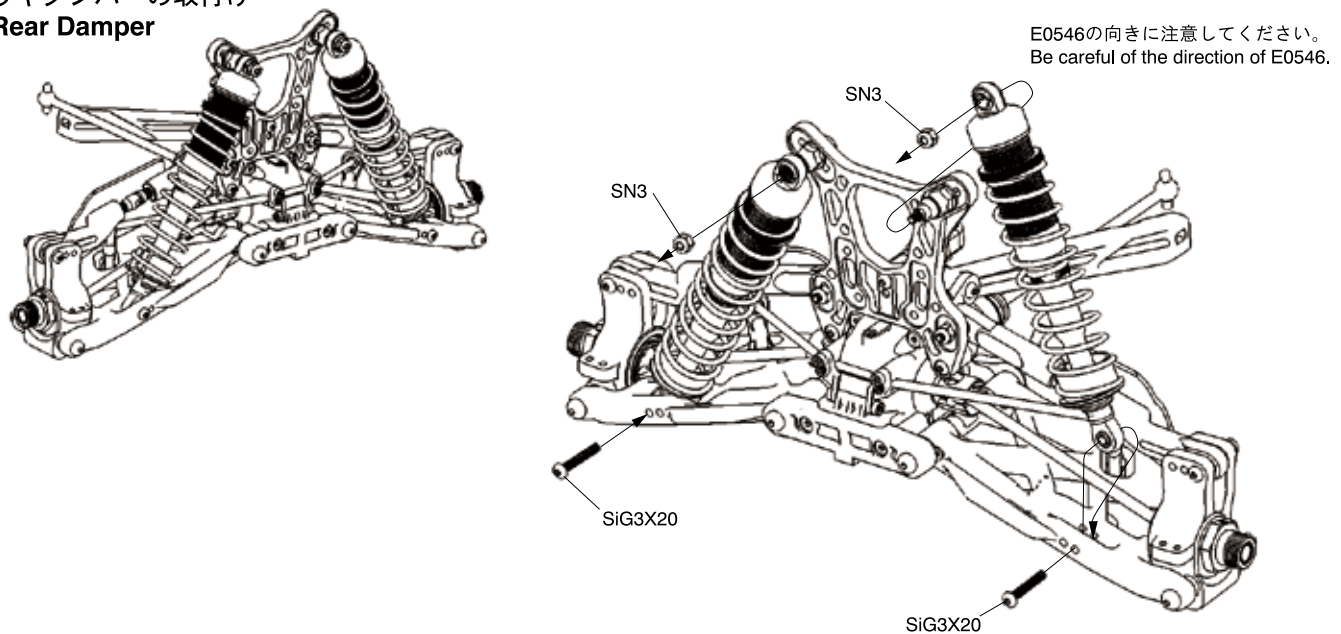

ウイングステイ
Wing Stay

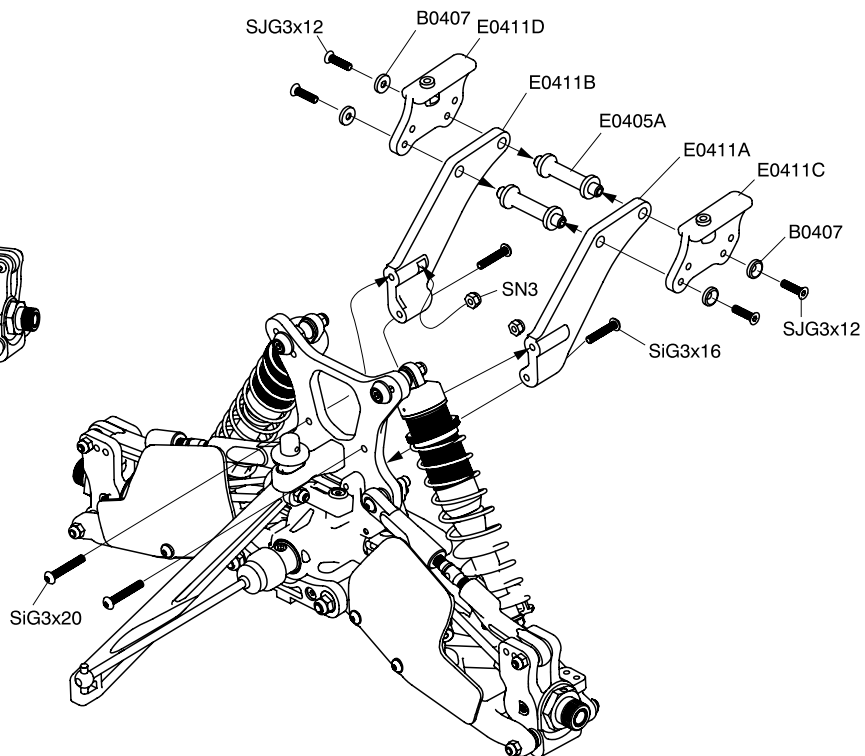
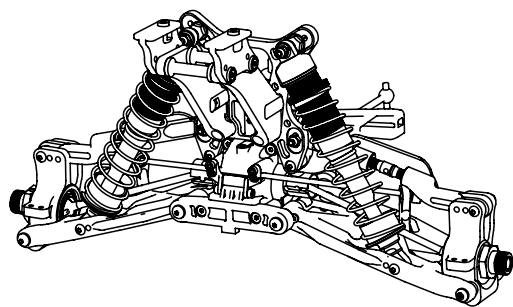

バッテリーホルダー
Battery Holder

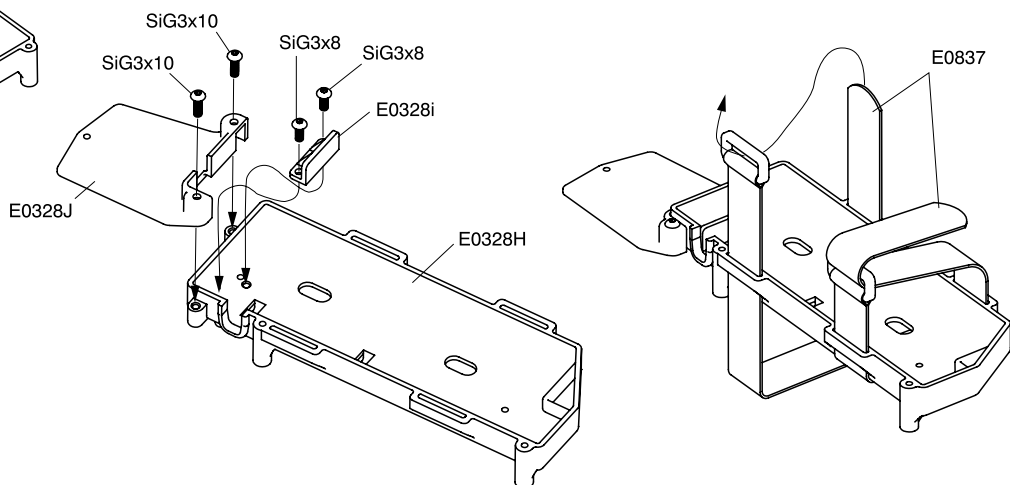
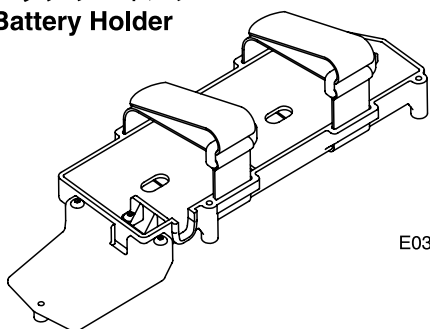

ラジオプレート
Radio Plate

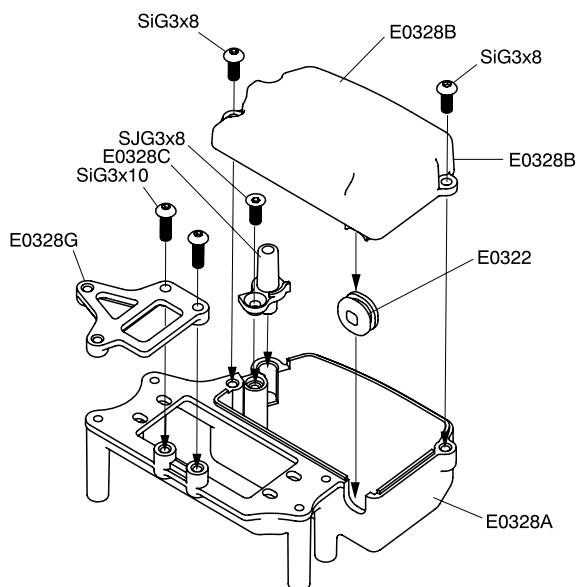
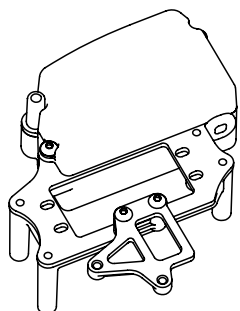

フロントユニットの取付け
Front Unit

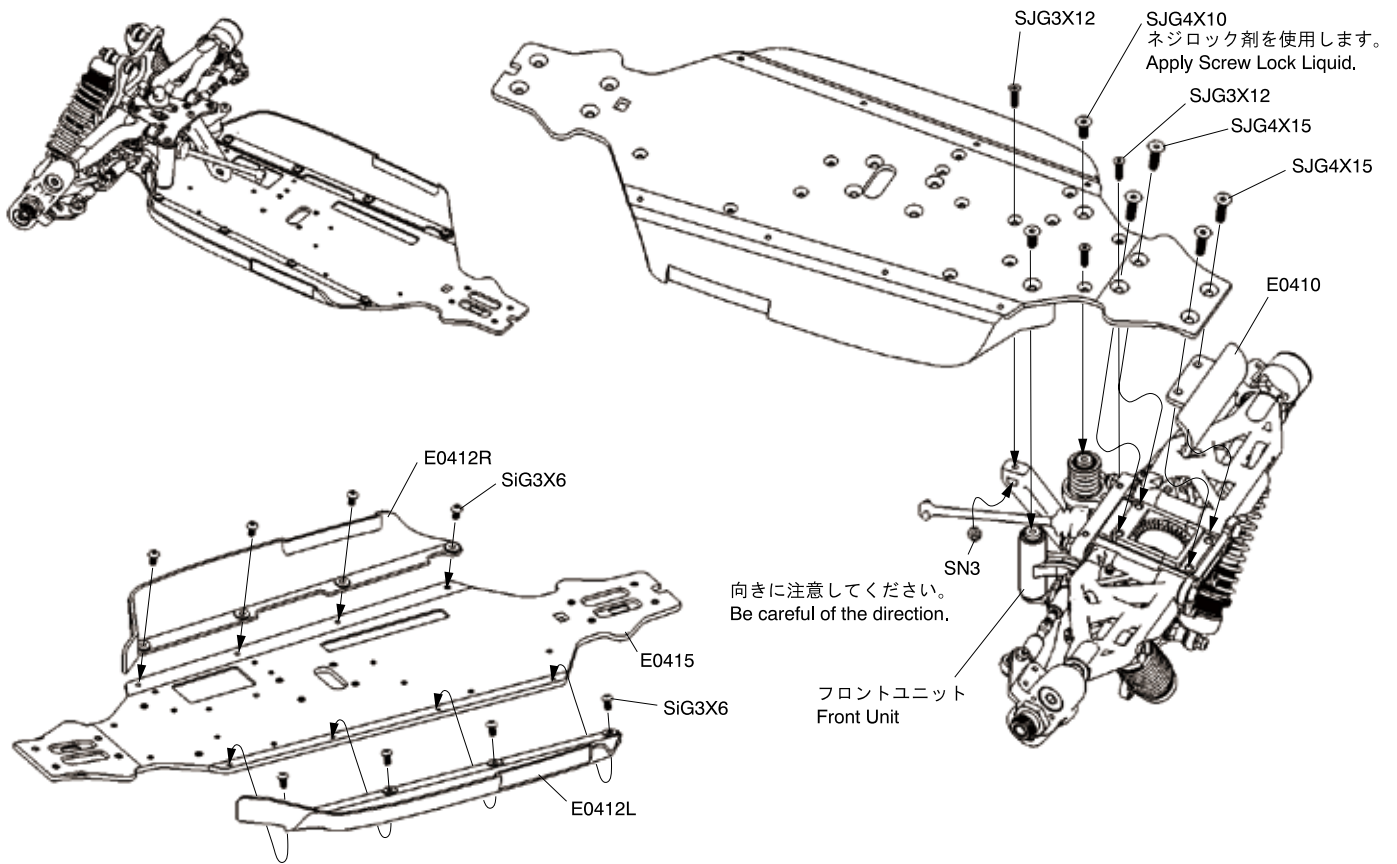

モーターマウント、リヤユニットの取付け
Motor Mount, Rear Unit

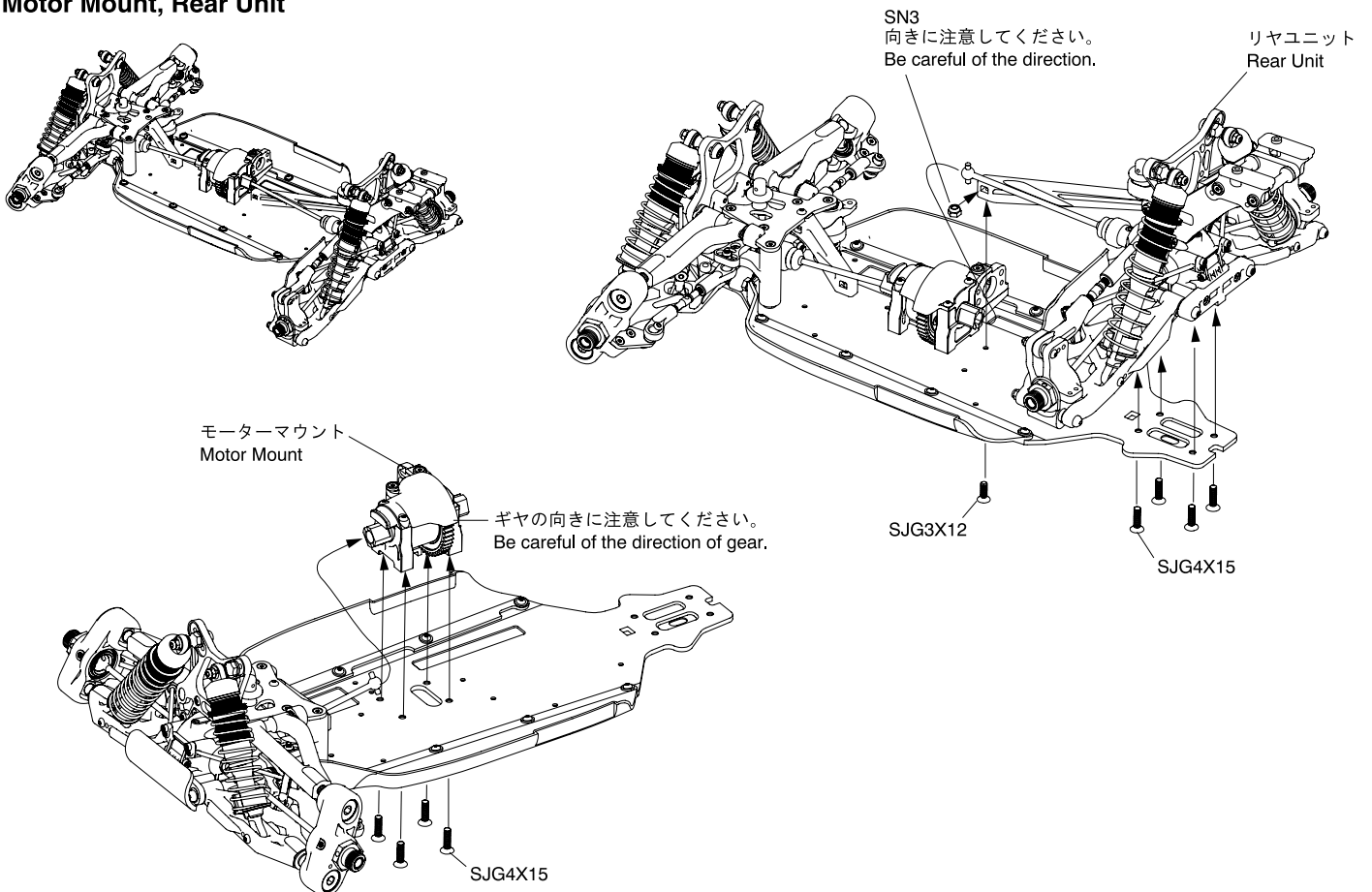

バッテリーホルダーの取付け
Battery Holder

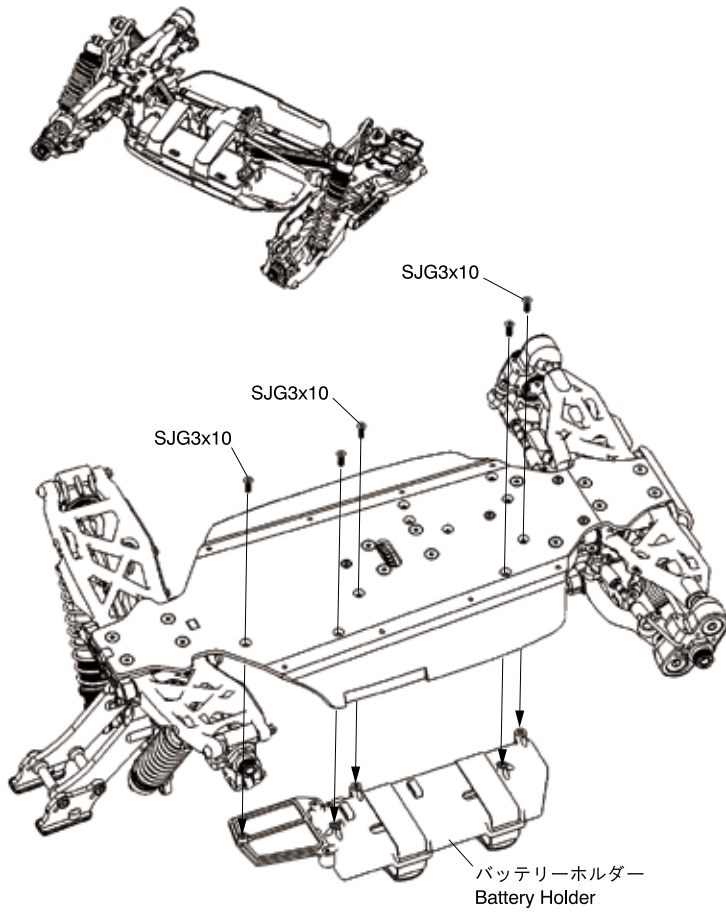

ラジオプレートの取付け
Radio Plate

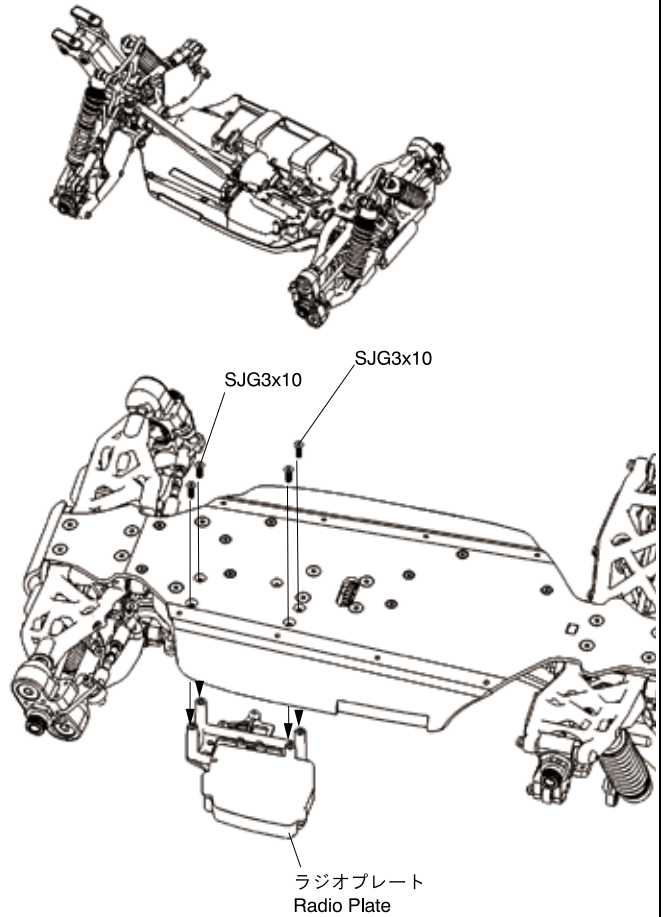

ステアリングロッド
Steering Rod

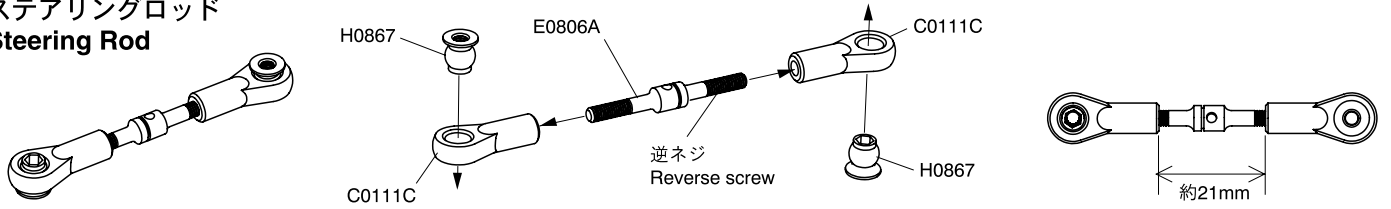

ボディ
Body

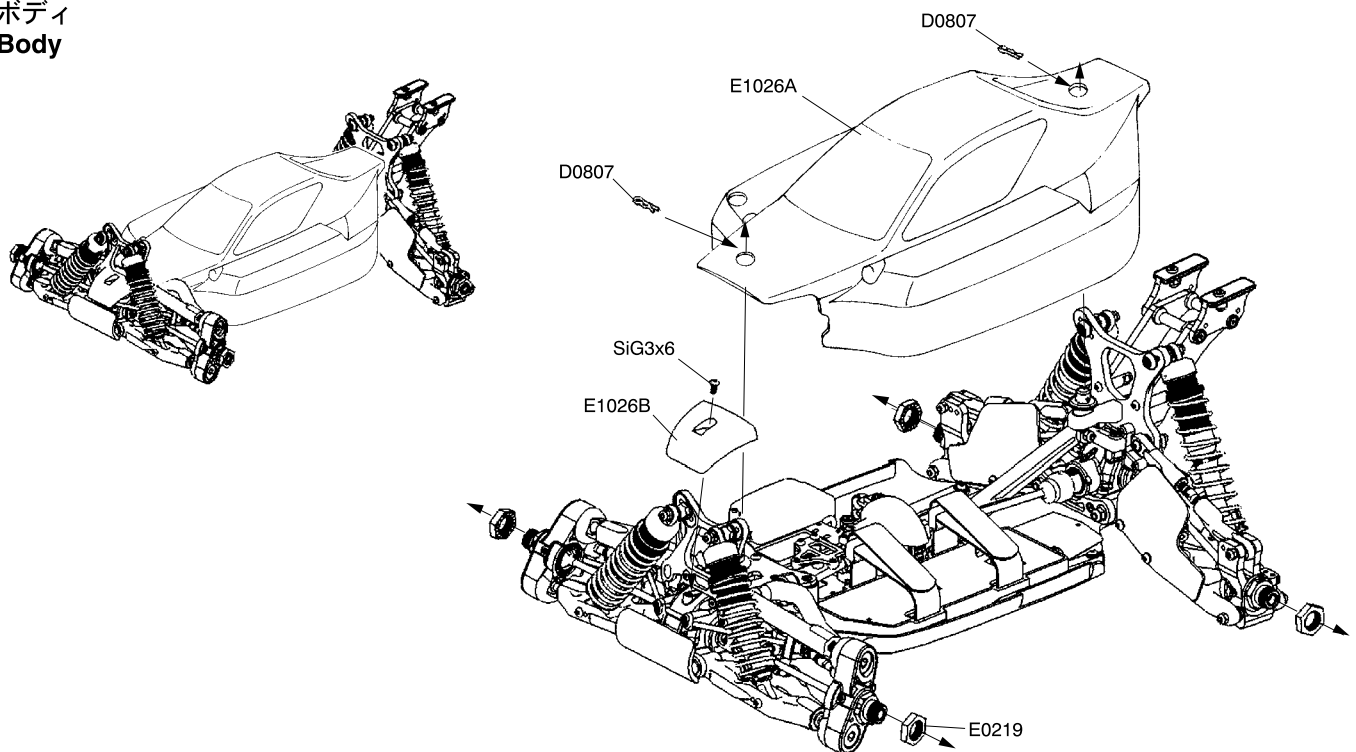

走行の準備、終了

*送信機および車体側スイッチのON/OFFの順番を間違えると大変危険です。電波の混信によって車体が暴走する恐れがあります。

十分に充電されたバッテリーを車体に取付け、コネクタをつなぎます。

送信機のアンテナをのばし、スイッチをONにします。次に車体（スピードコントローラー）のスイッチをONにします。

車体を台等に載せ、タイヤを浮かせた状態にします。

スロットルのニュートラルの状態でもーターが回転しないことを確認します。

ステアリングが正常に動くか確認します。

送信機の操作をおこない、車体各部の動きが正常であることを確認した後、走行を開始してください。

走行終了後、車体（スピードコントローラー）のスイッチをOFFにします。その後に送信機のスイッチをOFFにします。

走行後は必ず車体からバッテリーをはずしておいてください。

トラブルシューティング

車の状態	考えられる原因	直し方
車が全く動かない。	走行用バッテリーが充電されていない。 配線がショートしている。 モーターが故障している。 スピードコントローラーが故障している。 回転部の組立て間違い。	走行用バッテリーを充電する。 ショート箇所を絶縁等、修理する。 モーターを修理もしくは交換する。 スピードコントローラーを修理もしくは交換する。 取扱説明書通りに組立て直す。
車が思いどおり動かない。	送信機、走行用バッテリーが減っている。 電波の送受信状態が良くない。 サーボリンクエッジの調整不足。 回転部の組立て間違い、調整不足。	バッテリーを交換もしくは充電する。 送受信機のアンテナを完全に伸ばす。 取扱説明書通りに組立て直す。 取扱説明書通りに組立て直す。

Before / After Operating

* it is very dangerous if you make a mistake in the order of on/off of the switch on transmitter and model.

Loss of control will result due to the interference of frequency.

Install the charged batteries on the model and connect the battery connectors.

Extend transmitter antenna and turn the power on. Then, turn on the switch of the model (ESC).

Raise the tires off the ground and check if the model is functioning properly.

Make sure the motor is not rotate at the neutral position of throttle.

Check the steering to operate the steering if the front tires move correctly.

Start operation after checking each part of the model moves properly in accordance with the operation of transmitter.

Always switch the model power (ESC) off first, and switch the transmitter power off after running.

Always disconnect/remove the batteries when the model is not in use.

Trouble Shooting

PROBLEM	CAUSE	SOLUTION
Model doesn't move	Battery on model is not charged. The wiring is short-circuited. Motor failure. ESC failure. Assembly mistake in rotation part.	Charge it correctly. Insulating and repair the wiring. Repair or exchange the motor. Repair or exchange the ESC. Re-assemble it according to the instruction manual.
Model is hard to control	Weak transmitter and/or receiver batteries. Low reception from radio antennas. Servo linkage not adjusted properly. Assembly mistake in rotation part, wrong adjustment.	Recharge or replace batteries. Fully extend transmitter and receiver antennas. Re-assemble it according to the instruction manual. Re-assemble it according to the instruction manual.

安全のための注意事項

※組み立て、走行前に必ずお読みください。

- ・この商品は、高性能なR/Cカーです。ルールを守って楽しく走行させてください。
- ・この商品を楽しむために、商品以外に必要な物や組み立てに便利な工具など事前に用意しておきましょう。
- ・R/Cカーに使用する電池は使い方を誤ると大きな電流が流れ、コードが焼けたり発火する危険があります。取り扱いには十分注意してください。

思わぬ事故やケガなどの危険防止のため、次の事項を必ずお守りください。

R/Cカーの取り扱いについて

このR/Cカーは非常に速いスピードで走行します。走行させる場合は安全で人の迷惑にならない広い場所で走行させてください。また、人にケガをさせたり、物を壊したり、思わぬ事故が起こらないように十分注意して走行を楽しみください。

組み立て前に

- ・組み立て前に必ずキットの説明書を最後までお読みください。
- ・使用するプロポ、スピードコントローラーやモーター等に付属している説明書をよく読み、事前に使用方法を理解しておいてください。
- ・小さなお子様のいる場所で作業しないでください。
- ・カッターやニッパー、ハサミなどの工具の取り扱いには十分注意してください。
- ・塗装する場合は室内の換気に十分注意して作業を行なってください。
- ・製品の事で不明な点がございましたらお気軽に弊社までお問い合わせください。

走行前の点検

- ・ネジ、ナットの緩みや締め忘れ、部品の取り付け忘れのないことを確認してください。
- ・可動部分がスムーズに動くことを確認してください。
- ・送信機バッテリー、車体用バッテリーが十分に充電されていることを、確認してください。
- ・走行前に自分と同じ周波数（バンド）を使用している人がいないか確認してください。
- ・送信機、スピードコントローラーの順にスイッチを入れステアリングサーボ、スピードコントローラーが正常に動くことを確認してください。バッテリーの容量が少ないと車をコントロールすることが出来なくなり、暴走や衝突の原因になり危険です。
- ・電波が混信しコントロールができない場合は、すぐに走行を中止してください。

走行上の注意

- ・走行時は必ずボディを装着してください。
- ・回転している部分（タイヤ、シャフト、ギヤ）に触れたり、異物を入れないでください。
- ・車の動きがおかしい時、異常な音がする時はすぐに車を止めて原因を調べてください。
- ・走行させてはいけない場所・・・・・・・・・・・・・・・・・・
 1. 人の多い所。
 2. 小さな子供の近く。
 3. 住宅、学校、病院の近く。
 4. 道路、線路の近く。
 5. 室内、狭い場所。
 6. 夜間や早朝は走行させない。
 7. その他、R/Cカーの走行が禁止されている場所。

走行後の注意

- ・必ずスピードコントローラーのスイッチをOFFにしてから、送信機のスイッチをOFFにしてください。順番を間違えると車が暴走する恐れがあります。
- ・走行後のモーター、スピードコントローラーやバッテリーは熱くなっているので、直接手で触らないでください。ヤケドの恐れがあります。
- ・走行させない場合は送信機バッテリー、車体用バッテリーは取り外してください。誤動作やバッテリーの過放電、発熱や液漏れなどの恐れがあります。
- ・走行後は性能を保つ為や破損部分、磨耗部分に気付くためにも車のメンテナンス(点検、整備)を行なってください。メンテナンスを怠るとトラブルが発生しやすくなります。
- ・車の保管は温度の高くなる場所や湿度の高くなる場所は避けてください。

バッテリーの取り扱い

- ・バッテリーの取扱いは十分注意してください。
- ・コードの接続はコネクタをしっかりと押し込んで、確実につないでください。
- ・バッテリーの逆接続、分解は絶対にしないでください。
- ・充電はバッテリーや充電器の説明書に従い、正しい方法で行なってください。

SAFETY PRECAUTIONS ※Please read carefully before assembling and operating your model.

- This product is high performance radio control model car. Follow the rules and enjoy your drive.
- To enjoy this model to its fullest, prepare other necessary equipments and convenient tools for assembly before.
- Improper usage of batteries for radio control model car may not only damages the electronics of the car and/or radio, but can cause excess heat build-up and possibly a fire, resulting in serious accidents. Be sure to operate the battery safely.

In order to avoid accidents and personal injury, adhere to following instructions:

Handling of radio control car

This model car can exceed very high speed, and cannot be stopped quickly. Operate your model only on designated areas, race tracks and other spacious areas. Also, be sure to operate the model car safely to avoid serious personal injury, property damage, and unforeseen accidents."

Before assembling

- Before you begin, read the instruction manual thoroughly.
- Read the instruction manual attached to Transmitter, ESC, or Motor, and understand how to use beforehand.
- Keep out of the reach of children.
- All tools require careful handling to avoid injury.
- Painting must be done only in a well-ventilated area.
- Feel free to contact us if there is an uncertain point about our product.

Check before operations

- Be sure to tight screws, nuts etc. securely and install all parts.
- Make sure whether the movable part works smoothly.
- Check the transmitter and/or receiver batteries charged fully.
- Check and do not use the same radio frequency with someone at the same time.
- Switch "ON" the Transmitter and then ESC, check the steering servo and ESC to work properly.
With weak batteries, transmission and reception of the radio fall off.
Models may become out of control under such condition, which may cause serious accidents.
- Stop the model car immediately when the electric wave is interrupted and it is not possible to control.

Cautions during operations

- Always run your car with the body shell mounted.
- Do not put fingers or any objects inside rotating and moving parts (Tire, Shaft, Gear).
- Stop the model car and check the problem immediately when it is behaving strangely or a strange sound is heard.
- Do NOT operate in -----
 1. Crowded place
 2. Near Children
 3. Near residential districts, schools, and hospitals
 4. Near roads and railroads
 5. Indoors and in limited space
 6. Nighttime and early morning
 7. Place where running of radio control model car is prohibited

Cautions after operations

- Always switch off the Speed controller and then Transmitter.
The car might be loss of control when it makes a mistake in order.
- Do not touch the Motor, ESC, battery because it might be very hot after use.
- Always disconnect/remove the batteries when the model is not in use.
Failure to do so may cause damage to the batteries from excessive discharge and leaking.
- Do care after running to keep performance, and to notice the damage and the wear to avoid further trouble.
- Do not store the model car in hot or humid conditions, or in direct sunlight.

Handling of battery

- Be careful of handling of the battery.
- Properly connect plugs firmly.
- Never reverse connection nor disassemble batteries.
- When using rechargeable batteries, carefully read and follow the instructions supplied with the battery and charger unit.

キット袋詰め明細 Kit Bag Details

Kit Bag - A

E0135B 2pcs. (1.2mm)

E0111D 2pcs.

E0135C 2pcs. (1.4mm)

E0148C 4pcs.

E0147B 1pc.

E0147C 1pc.

E0147D 1pc.

E0147E 1pc.

E0147F 1pc.

E0147G 1pc.

E0153A 1pc.

S3 O-ring 4pcs.

OW13.5x15.9x0.2 4pcs.

Kit Bag - B

E0713 (14T) 1pc.

SJG3x10 1pc.

SiG4x10 1pc.

SK4x4 1pc.

SG3x10 1pc.

SJG4x10 1pc.

E0255(44T) 1pc.

Kit Bag - C

E0328D 2pcs.

Steering Rod 1pc.
(C0111C 2pcs., E0806A 1pc., H0867 2pcs.)

E0328E 2pcs.

ST-90 Nylon Strap 4pcs.

E0328F 2pcs.

SiG3x6 2pcs.

SiG3x8 2pcs.

SiG3x12 4pcs.

B0406 1pc.
両面テープ
Both Side Tape
Double-Sided Tape

Kit Bag - D

E0411E 4pcs.

SJG3x12 2pcs.

B0428 1pc.

B0407 2pcs.

SN3 2pcs.

Kit Bag - E

六角レンチ(1.5mm) 1pc.
Hexagon Wrench (1.5mm) 1pc.

六角レンチ(2mm) 1pc.
Hexagon Wrench (2mm) 1pc.

六角レンチ(2.5mm) 1pc.
Hexagon Wrench (2.5mm) 1pc.

六角レンチ(3mm) 1pc.
Hexagon Wrench (3mm) 1pc.

六角レンチ(5mm) 1pc.
Hexagon Wrench (5mm) 1pc.

B0508 1pc.

Kit Bag - F

E1012 1pc.

D0806 1pc.

E1026C 1pc.
マスキングシール
Window Mask

Kit Bag - G

H1027	取扱説明書	1pc.	H1027	Instruction Manual	1pc.
H1028	ステッカー	1pc.	H1028	Decal	1pc.
	セットアップシート	1pc.		Set-Up Sheet	1pc.
	パーツリスト	1pc.		Parts List	1pc.